



XD 9007C  
SWFHE  
11/01/2016

**Simple. Smart.**



## XLT Elektrická Trouba & AVI Hood Části a Servisní Manuál



Přečtěte si tuto příručku Před použitím tohoto spotřebiče.

Aktuální verze tohoto návodu, technický / s hrubým ve specifikacích, Parts & service manual, architektonické výkresy, a seznamem International autorizovaných distributorů jsou k dispozici na adrese: [www.xltovens.com](http://www.xltovens.com)

For use with the following XLT Electric Oven Versions:

Standard (S) F  
World (W) F

For use with the following AVI Electric Hood Versions:

Standard (S) E  
World (W) E



XLT Ovens  
PO Box 9090  
Wichita, Kansas 67277  
US: 888-443-2751 FAX: 316-943-2769 INTL: 316-943-2751 WEB: [www.xltovens.com](http://www.xltovens.com)



## BEZPEČNOST záleží na vás



### POZOR

Tento přístroj je určen pro profesionální použití kvalifikovaným personálem. Tento spotřebič musí být nainstalován kvalifikovanými osobami v souladu s platnými předpisy. Tento spotřebič musí být instalován s dostatečným větráním, aby se zabránilo vzniku nepříjemné koncentrace zdraví škodlivých látek v místnosti, ve které je nainstalován. Tento přístroj potřebuje neomezený přísun čerstvého vzduchu k zajištění uspokojivé funkce a musí být instalován ve vhodně větrané místnosti v souladu s platnými předpisy. Tento přístroj by měl být opraven kvalifikovaným personálem minimálně jednou za 12 měsíců, nebo dříve, pokud se očekává, že silným namáhání.



### NEBEZPEČÍ

Nesprávná instalace, nastavení, úpravy, servis nebo údržba může způsobit poškození majetku, zranění nebo smrt. Před instalací, použitím nebo servisu tohoto zařízení si důkladně přečtěte návod na instalaci, provoz a údržbu.



### NEBEZPEČÍ

#### Pro vaši bezpečnost

Neukládejte ani nepoužívejte benzín nebo jiné hořlavé kapaliny nebo páry v blízkosti tohoto nebo jiného zařízení.









- Neomezujte proudění větracího vzduchu do jednotky. Poskytovat dostatek volného prostoru pro obsluhu, čištění, údržbu zařízení je v instalované poloze.
- Udržujte prostor bez & jasné hořlavého materiálu. NESTŘÍKEJTE částicím v blízkosti tohoto zařízení, pokud je v provozu.
- Pece jsou certifikovány pro montáž na hořlavých podlahách.
- Elektrická schémata jsou umístěna uvnitř řídicí jednotky trouby & av této příručce. Odpojení napájecího napětí k jednotce před prováděním údržby.
- Tato jednotka vyžaduje ventilační kapuci. Instalace musí odpovídat místním předpisům.
- Tato jednotka musí být provozována stejným napětím, fází a frekvencí elektrické energie, jak jsou určeny na štítku typový štítek umístěný na boku přístroje.
- Minimální vzdálenosti musí být udržována od hořlavých a nehořlavých stavebních materiálů.
- Dodržujte všechny místní předpisy Při instalaci tohoto zařízení.
- Dodržujte všechny místní normy pro elektrické uzemnění jednotky.
- Přístroj není třeba čistit vysokotlakou vodou.
- XLT pece jsou certifikovány pro použití v stohy až tři (3) jednotky XLT produktů. Integrace produktů jiných výrobců do stohu trouby se nedoporučuje, a má za následek zánik jakýchkoli záruk. XLT Pece nenese žádnou odpovědnost za smíšené použití výrobku.
- V opačném případě volání XLT zákaznický servis na 1-888-443-2751 před kontaktováním společnost opravy má za následek zánik jakékoliv a všechny záruky.
- Uchovejte tento návod pro případné pozdější použití.
- Toto zařízení pracuje pod 70 dBA.

XLT Pece utratila miliony dolarů přípravou a testováním našich výrobků, jakož i rozvojových Instalace a návody k obsluze. Tyto příručky jsou nejkomplexnější a nejjednodušší k pochopení v tomto odvětví. Jsou však worthless v případě, že nejsou dodržovány.

Byli jsme svědky operátorům ukládat a majitelé domů přijít o mnoho tisíc dolarů na ztracených příjmech z důvodu chybných instalací. Důrazně doporučujeme dodržovat všechny pokyny uvedené v tomto návodu k obsluze, jakož i vycházet z osvědčených postupů v oblasti instalatérství, elektro a stavební předpisy HVAC.

## Definice a symboly

Bezpečnostní pokyny (zprávy) zahrnují "Bezpečnostní symboly ostražitosti" & signální slovo nebo frázi jako NEBEZPEČÍ, VAROVÁNÍ nebo POZOR. Každé signální slovo má následující význam:

 <b>NEBEZPEČÍ</b>	ISO 7000-0434: Označuje potenciálně nebezpečnou situaci, která, pokud se jí nevyhnete, může mít za následek vážné zranění nebo smrt.	
 <b>HIGH VOLTAGE</b>	IEC 60417-5036: Tento symbol označuje vysokého napětí. To volá svou pozornost na položky nebo operace, které by mohly být nebezpečné pro vás a další osoby pracující s tímto zařízením. Přečtěte si zprávu a pečlivě postupujte podle pokynů.	
 <b>WARNING</b>	ISO 7000-0434: Označuje potenciálně nebezpečnou situaci, která pokud se jí nevyhnete, může mít za následek menší zranění nebo vážné poškození výrobku. Situace popsána v UPOZORNĚNÍ může, pokud se jí nevyhnete, vést k vážným výsledkům. Důležitá bezpečnostní opatření jsou popsány v POZOR (stejně jako výstraha), tak se určitě je dodržovat.	
 <b>POZOR</b>	ISO 7000-0434: Označuje potenciálně nebezpečnou situaci, která pokud se jí nevyhnete, může mít za následek menší zranění nebo vážné poškození výrobku. Situace popsána v UPOZORNĚNÍ může, pokud se jí nevyhnete, vést k vážným výsledkům. Důležitá bezpečnostní opatření jsou popsány v POZOR (stejně jako výstraha), tak se určitě je dodržovat.	
 <b>READ</b>	ISO 7000-0790: Před použitím tohoto stroje si přečtěte návod.	 <b>CLASS II EQUIPMENT</b>
 <b>PROTECTIVE EARTH</b>	IEC 60417-5019: Terminál, který je určen pro připojení k externímu vodiče.	 <b>EQUIPOTENTIALITY</b>
 <b>FUSE-LINK</b>	IEC 60417-5016: Terminál, který je určen pro připojení k externímu vodiče.	

## Záruka - USA a Kanada

Rev G

Approval Date: 11/01/2016

XLT garantuje verze F trouby vyrobené po 1 ledna 2016 bude bez vad materiálu a zpracování při normálním používání sedm (7) let od data původního nákupu koncovým uživatelem a dále zaručuje, že hlavní vrtule, dopravník hřídele a ložiska dopravníků pro deset (10) let. XLT dále zaručuje, že všechny trouby bude bez rzi na deset (10) let od data, původně zakoupené zařízení. XLT zaručuje, E verze kryty vyrobené po 1 prosince 2015 bude bez vad materiálu a zpracování při normálním používání pět (5) let od data původního nákupu koncovému uživateli. V případě selhání části XLT poskytnout náhradní díl a platit pro všechny práce související s výměnou části. Je-li při inspekci XLT zjistí, že část není vadný, všechny vzniklé náklady bude odpovídat koncovému uživateli. Tato záruka je rozšířen původního koncového uživatele-kupujícího a není přenosná bez předchozího písemného souhlasu společnosti XLT. Škody jsou omezeny na původní kupní ceny.

### POVINNOSTI VLASTNÍKA:

- vlastník musí zkontrolovat vybavení a beden v době přijetí. Poškození během přepravy, je být okamžitě nahlášeny dopravci a také pro XLT
- zařízení musí být nainstalován a provozován podle písemných instrukcí s
- jednotka této záruky nebude Omluvte vlastník řádně udržovat zařízení v souladu s písemnými pokyny s jednotkou
- kopii "První Start-Up Checklist" musí být vyplněny a vrátil do XLT, když jednotka je původně nainstalován , nebo když jednotka je odebrán a nainstalován v jiném umístění
- plyn, elektrická a HVAC nástroje musí být připojen k troubě a nainstalován místně licenci dodavatelů
- neschopnost kontaktovat XLT trouby před kontaktování společnosti na opravu záruční práce pórovitost veškeré záruky

### CO NENÍ POKRYTO:

- škody nákladní přesčas účtuje
- část, která se stává vadný, protože nástroj služby (přepětí vysoké nebo nízké napětí, vysoký nebo nízký tlak nebo objem, znečištěné palivo nebo nesprávné nástroj připojení)
- část, která se vadný z důvodu vlhkosti nebo jiných kontaminujících látek
- dopravníkové pásy
- filtry
- odsávací ventilátory
- žárovky
- malované nebo práškovými vypalovanými laky povrchy
- normální údržby nebo úpravy
- tuto záruku nelze uplatnit, pokud zařízení nebo jakákoli část je poškozen v důsledku nehody , nehody, pozměnění, nesprávné čištění, nesprávné instalaci, neodborné zásahy, přírodních katastrof nebo používáním člověkem způsobené katastrofy

### DEKLARACÍ ZPRACOVÁNA TAKTO:

by měla taková vada objevena, musí být oznámeny XLT. Po oznámení XLT zajistí nezbytné opravy provede autorizovaný servis. Odmítnutí služby po příjezdu autorizovaný servis uvolní XLT veškeré záruční povinnosti.

## Záruka - Mezinárodní

Rev J

Approval Date: 11/01/2016

Při nákupu prostřednictvím autorizovaného distributora International, XLT zaručuje, že verze F trouby a digestoře E verze bude bez vad materiálu a zpracování při normálním používání. Autorizovaný Distributor mezinárodní opraví XLT produkty v záruční době. Tato záruka je rozšířen původního koncového uživatele-kupujícího a není přenosná bez předchozího písemného souhlasu společnosti Rexair International. Škody jsou omezeny na původní kupní ceny. Produkty zakoupené jiným způsobem než autorizovaného distributora International bude mít žádnou záruku. Tato záruka se vztahuje na oblasti mimo 50, Spojené státy americké a Kanada.

### POVINNOSTI VLASTNÍKA:

- vlastník musí zkontrolovat vybavení a beden v době přijetí. Poškození během přepravy, je být okamžitě oznámeny dopravci a také autorizovaný Distributor International.
- zařízení musí být provozován podle písemných instrukcí zařízení s jednotkou.
- Tato záruka není platná, pokud zařízení je nainstalován, začal a prokázal pod dohledem autorizovaného distributora International.
- Tato záruka nebude Omluvte vlastník řádně udržovat zařízení v souladu s písemnými pokyny zařízení s jednotkou.
- kopii "První Start-Up Checklist" musí být vyplněny a vrátil do autorizovaného distributora International, pokud jednotka je původně nainstalován, nebo když jednotka je odebrán a nainstalován v jiném umístění.
- plynové, elektrické a HVAC nástroje musí být připojen k zařízení a nainstalovat místně licenci dodavatelů.
- Mezinárodní autorizovaný Distributor musí kontaktovat službu. Neschopnost obraťte se na autorizovaného distributora mezinárodní před kontaktování společnosti na opravu záruční práce zruší veškeré záruky.

### Na CO SE (s výhradou podmínek na místním trhu) :

- 5 let práce – rozšíření může být k dispozici a
- 5 let díly mohou být účtovány poplatky – rozšíření mohou být k dispozici a poplatky mohou použít
- 5 let na díly a práci na: Lopatka ventilátoru trouby, strukturální svary, dopravník hřídele, ložiska dopravníků, zrezivělé materiály do trouby,

### CO NENÍ POKRYTO (v závislosti na podmínky místního trhu) :

- Nákladní poškodit
- část, která se vadně díky přímotopné (přepětí, vysoké nebo nízké napětí, vysoký nebo nízký tlak nebo objem, znečištěné palivo nebo nesprávné nástroj připojení)
- filtruje část, která se vadný z důvodu vlhkosti nebo jiných kontaminujících látek
- dopravníkové pásy
- filtr
- výfukového fanoušci
- žárovky
- malované nebo práškovými vypalovanými laky povrchy,
- Rusted materiály v kápích
- běžné údržby nebo úpravy
- Tato záruka neplatí, pokud zařízení nebo jeho části je poškozen v důsledku nehody, nehody, změně, zneužití, zneužití, nesprávné čištění, použití hydroxidu/kyselé chemikálie, nesprávné instalaci, neodborné zásahy, přírodních katastrof nebo člověkem způsobených katastrof

### DEKLARACÍ ZPRACOVÁNA TAKTO:

by měla taková vada objevena, autorizovaný Distributor mezinárodní musí být oznámeny. Po oznámení autorizovaný Distributor mezinárodní zajistí nezbytné repairs.



Tato stránka je prázdná záměrně.

Odpovědnost	XLT/servisní společnost	Vlastník / dodavatel
<b>Site Survey: Ověření velikosti elektrické a plynové měřič / regulátor</b>	X	
<b>Napájecí vedení z TS1 # R3, R4, R5 do odtahového ventilátoru</b>		X
<b>Napájení (1) jednofázový 230 voltů 10 Amper obvodu od jistič panelu do XLT Hood</b>		X
<b>Instalace nového kapucí na XLT Instalace a návodu k obsluze</b>		X
Pozastavit XLT Hood od stropu		X
Svar potrubí na XLT Hood		X
Instalovat nový odtahový ventilátor na střeše		X
Napájení XLT Hood		X
Nainstalujte kryt potrubí nebo Valance nad XLT Hood		X
<b>Instalace nových pecí na XLT Instalace a návodu k obsluze</b>		
Stojany sestaveny a zavedly	X	
Pece pohyboval a stohovat s řádnou zvedacím zařízením	X	
Sestavte kryty & držáky XLT trouba / Hood	X	
<b>Hook-up palivo XLT produkty</b>		
Instalovat potrubí a odkapávání nohy		X
Zkontrolujte těsnost		X
Instalovat pružné hadice plynové	X	
Připojit elektrické napájení	X	
<b>Přípojky mohou vyžadovat povolení a kód Kontroly</b>		X
<b>Přemístit make-up-Air vstoupit do místnosti na koncích pecích</b>		X
<b>Start-up za XLT Instalace a návodu k obsluze:</b>	X	
Tlak plynu / zkoušení netěsnosti, digestoř / funkce trouba, upravte podle potřeby	X	
Start-Up Kontrolní seznam musí být předloženy k ověření XLT Záruka		X



Tato příručka, která obsahuje ilustrované členění dílů, byl připraven jako pomůcka při pochopení toho, jak přístroj funguje, jak diagnostikovat problémy a objednávat náhradní díly pro zařízení. Všechny součásti, které jsou uvedeny v rozpisu dílů, jsou vyrobeny se stejnou přesností jako původní zařízení.

XLT dílů a poskytovatelé služeb jsou k dispozici po celém světě. Existují oprávněné poskytovatelé služeb nacházejí v hlavních městech Spojených států. Existují také autorizovaným prodejčům usazeným na celém světě.

Teorie části Provoz popisuje, jak přístroj funguje. Pochopení normálního provozu bude výrazně pomoci diagnostiku a řešení problémů. V sekci Odstraňování ptá jednoduché ano nebo ne otázky. Další otázka nebo tvrzení zcela závisí na předchozí odpovědi. To povede k řešení problému v co nejefektivnějším způsobem. V sekci ilustrované části jsou uvedeny různé dílčí sestavy a detailních částí, které tvoří zařízení, jakož i číslo dílu. Vysvětlení, jak objednat náhradní díly je součástí balení.

Tato příručka je určena k doplnění realizace a provozování příručka dodávaná spolu s jednotkou, když nový. Naleznete v něm popisy, rozměry, váhy, elektrické požadavky, plány údržby, a certifikace.

XLT Pece chce, abyste se s každým aspektem vlastnění a používání trouby & kapotu zcela spokojen. Vaše zpětná vazba, jak pozitivní a negativní, je pro nás velmi důležité, protože nám pomáhá pochopit, jak vylepšit naše produkty a naši společnost. Naším cílem je poskytnout vám zařízení, které můžeme být hrdí na to, postavit si můžete být hrdý na vlastní.

Chcete-li získat technickou podporu pro trouby nebo kapuce zakoupeného XLT má kvalifikovaný personál zákaznického servisu, který může poskytnout pomoc na jakýkoli typ XLT trouba nebo kapuce zařízení problém může nastat. Zákaznický servis je k dispozici 24/7/365 na 888-443-2751 nebo navštivte [www.xltovens.com](http://www.xltovens.com).



**NEBEZPEČÍ**

Instalace všech typů plynových spotřebičů a vzduchotechnika digestoře by měl provádět pouze kvalifikovaný pracovník, který si přečetl a rozumí si tyto pokyny a je obeznámen s řádnými bezpečnostními opatřeními. Před instalací nebo servisem tohoto zařízení si důkladně přečtěte tuto příručku.



**NOTE**

Poznámky označuje oblast nebo subjekt zvláštního významu, zdůrazňující buď schopnosti výrobku nebo běžné chyby při operacích nebo obsluze.



**TIP**

Tipy nabízejí speciální instrukce, které mohou uspořit čas nebo poskytnou další výhody při instalaci nebo používání výrobku. Špička upozorňuje na myšlenky, že nemusí být zřejmé na první-time uživatelů produktu.



Varování a bezpečnostní pokyny .....	2
Záruka .....	4
Instalace Odpovědnost .....	7
General .....	8
Trouba Teorie provozu .....	10
Hood Teorie provozu.....	16
Trouba Řešení problémů .....	19
Hood Řešení problémů .....	20
Trouba Servisní postupy .....	22
Hood Servisní postupy .....	24
Trouba Části .....	27
Hood Části .....	49
Trouba Schémata .....	52
Hood Schémata .....	58
Bere na vědomí.....	61

**Pro postupy údržby, naleznete v XLT instalaci a návodu k obsluze.**

### **Uložte tento návod**

Tento dokument je vlastnictvím vlastníka tohoto zařízení.

XLT Pece si vyhrazuje právo provádět změny v konstrukci a specifikaci, a / nebo dodatky k nebo zlepšení svého produktu, aniž by žádné závazky na sebe jejich instalaci v produktech dříve vyrobené.

Všechny pravá ruka a levá ruka označení v této příručce jsou z hlediska jakoby stál přímo před dveřmi sklo sendvič.

Revision History Table		
Revision	Comments	Date
B	Updated Oven Theory of Operation Pg 8-12, Updated Control Boxes Pg. 36-46, and Updated Oven Schematics on Pg. 50-55	05/12/2016
C	Updated US and International Warranties On Pg. 4 and 5, Added Installation Responsibilities to Pg. 7, Updated Oven and Hood Theory of Operation Pg. 10-18, Updated World Control Box Assembly Pg. 44-48, Updated Hood Control Box Pg. 50-51, Updated Oven and Hood Schematics and Updated Images To Reflect Decals Moving	11/01/2016

Když je hlavní vypínač na velkém uživatelském rozhraní (LUI) je zapnuta:

1. Troubě Fan Motor (M1) se nachází v zadní stěně poběží.
2. Ventilátoru (M3) se nachází na ovládacím panelu poběží.
3. LUI bude zobrazovat aktuální teplotu, dokud se nedosáhne žádaná.
4. LUI bude zobrazovat čas řemenu.
5. Dopravníkový pás bude pohybovat.

První část teorie provozu vysvětluje, jak elektrická energie je dodávána do trouby a úvodních sekvencí, když je hlavní vypínač na LUI je zapnutý. Zbývající část teorie části Provoz vysvětluje funkci složek v abecedním pořadí. Tyto komponenty jsou také uvedeny na schématu.

Předpokládá se, že 208/240 V AC, 3Φ, 60 Hz síťové napětí pro standardní trouby.

Předpokládá se, že 380 VAC, 3Φ, 50 Hz síťové napětí na světových trouby.

Síla vzniká u elektrického připojení na zdi. Síťové napětí se pak provádí do pece přes napájecí kabel k napájecímu Block (PB). 3 vodiče přišel z altánek blok. Jeden drát jde do jističe (CB) a pak pokračuje k napájení (PS). Druhá noha chová jako neutrální pro PS a hlavní motor (M1). Po PS, 24 VDC je dodávána ke svorkovnici (TS2). Z druhé strany na TS2, energie se pak přivádí do trouby řízení strojů (OMC).

Když je hlavní vypínač zapnut, bude napětí být provedeno přes hlavní otevřené metody koordinace TS2 # 6L po 30 sekundách.

- OMC posílá energii do trouby Fan Motor relé (R1) nebo Trouba Fan Motor Frequency Drive (VFD světě a Austrálie Only). Který pak dodává energii do trouby ventilátoru motoru (M1). Jakmile je hlavní motor odstředivý spínač (S2) uzavírá, že napájí cívkou stykače (C1 a C2), který otevře stykač posílá výkon na polovodičových relé (SSR1-4) a topných těles (H1-H6). Tyto SSR jsou prvky ovládané OMC.

**C1 & C2** - Stykač je elektricky ovládaný spínač, který slouží ke spínání výkonového obvodu. Stykač je řízen řídicím obvodem, který má mnohem nižší úroveň výkonu než spínaného obvodu. Skládají se z malé cívkou a sadou tří SPST kontaktů. Je-li LUI zapnut a S2 je uzavřen, 24 VDC je přivedeno napětí na cívkou, která uzavře kontakty. Pak síla se nechá proudit do SSR je. V případě, že teplota na S3 vyšší než 600 ° F, nebo v případě, M1 se neotáčí, pak napětí se přeruší na cívkou, a otevře stykače.

**CAP** - Kondenzátor je fyzicky namontován uvnitř Control Box, ale připojen k vnější montáž M1. M1 je Neustálý rozkol kondenzátor (PSC) motoru. PSC znamená kondenzátor motor, ve kterém je výchozí kondenzátor a pomocný vinutí zůstat v okruhu pro oba zakládání a vedení. Společná zemědělská politika je 30,0 uF +/- 6% 370VAC / B 50/60 Hz.

**CB** - Jističe se používají k ochraně elektrických komponentů. Aktuální hodnota je vytištěna na přední straně všech jističů. Je-li CB zakopl, odstranit příčinu a stiskněte přední resetovat.

**FLT 1** - Je inline filtr používá ve světových pecích. Filtr je umístěn v sérii s sít'ového napětí dodávané do pece. Tento filtr se používá ke snižovat účinky elektromagnetického vyzařování vytvořené naším zařízením a back-krmení do jiných zařízení. EMI filtry použít kondenzátory k potlačení stejnosměrný proud, zatímco umožňuje střídavý proud. EMI filtry také použití indukční cívky, které přeměňují vysoké napětí a vysoké frekvence prostřednictvím rozptýlu je na zem.

**H1-H6** - Prvky Topení přeměnit elektrickou energii na teplo prostřednictvím procesu Jouleova ohřevu. Elektrický proud přes prvek narazí na odpor, což má za následek zahřívání prvek. Hodnoty odporu čtyř (4) různých čísel součástek používaných jsou následující:

- XP-5201-208-4.5 4500 Watt 9.61 Ohms
- XP-5201-240-4.5 4500 Watt 12.80 Ohms
- XP-5202-208-5.3 5300 Watt 8.16 Ohms
- XP-5202-240-5.3 5300 Watt 10.87 Ohms

Další informace naleznete v části Díly pro správnou aplikaci.

**LR**– Line reaktor je používán ve všech světových pecích. Jedná se o indukční vodič mezi příchozím zdroje střídavého proudu a VFD. Používá se k odfiltrování bodce proudu a snížit harmonické.



- 1) P1- Not Used
- 2) P2- RS-485 Cable To OMC1
  - 1) +5V
  - 2) 485-
  - 3) 485+
  - 4) Ground
- 3) P3- RS-485 Cable To OMC2
  - 1) +5V
  - 2) 485-
  - 3) 485+
  - 4) Ground
- 4) P5- Ground
- 5) P17- Not Used

5 4 1 2 3

**LUI** - Velký Uživatelské rozhraní je poháněn otevřené metody koordinace prostřednictvím kabelu RS 485. Tlačítko hlavního napájení je umístěn na přední straně Lui. Dopravník (y) a teplota pece se ovládá pomocí Lui. Můžete změnit tovární nastavení s ohledem na velikost trouby, VFD / Ne VFD, vychladnout režim a Gas / Electric, atd. Pro standardní trouby bude také zobrazí hlavní ventilátorů zesilovačů. LUI se zobrazí chybové hlášení a alarmy na údržbu. K dispozici je 12 předvoleb nabídky pro předem stanoveném čase a nastavení teploty. Na obrazovce mohou být uzamčeny, aby se zabránilo nežádoucímu nepolehu.

**M1** – Hlavní motor pro standardní pecí je PSC, jednofázové, kondenzátor běh motoru a má vnitřní S2. Motor je dvojitý napětí a reverzibilní. Napětí pro napájení motoru je z R1 terminálu # 2. Pro světových trouby M1 je 3 fázový inverter hodnocené motor s vnitřním S2. To dostane napájení z měniče kmitočtu, který je pak zapnut OMC. Hlavní motor bude i nadále působit po dobu asi 30 minut nebo dokud teplota trouby je menší než 225 stupňů Fahrenheita po trouby se vypne. K dis-

pozici nejsou žádné uživatelem opravitelné díly motoru a ložiska jsou trvale mazaná.

**M2** - Dopravníku Motor je bezkartáčový 24 V DC motoru s převodovkou. Motoru přijímá proud z OMK přes tři (3) vodiče; 1) černá nebo "W" fáze, 2) bílý nebo fáze "V", a 3) červené nebo fáze "U". Nesou mezi 18 až 24 VDC. Každý vodič je napájen prostřednictvím otevřené metody koordinace v pořadí a slouží k napájení jednotlivých cívek statoru, které na oplátku poskytují otáčení motoru. Chcete-li určit polohu rotoru a poslat tuto pozici do řídicí jednotky, tři (3) Hallovy spínače jsou využívány. Čtou rotační informace z disku upevněného na rotorové sestavy. Tato informace se přenáší do OMK třemi (3) vodiče; 1) oranžové "U" výstupní fáze pole signálu, 2) zelenou výstupní signál "V" fáze pole, a 3) zelená / bílá výstupní signál pole "W" fáze. Ty jsou umístěny v zástrčce, která vkládá do OMC1 nebo OMC2. Existují dvě (2) další vodiče v zástrčce; 1) fialová drát, který je napájecí napětí na pólu čidla, a 2) šedý vodič, který je zem. OMC, pomocí interní logický obvod, dodává energii cívek statoru k zajištění správné otáčení a nastaví časování vybuzení (fáze), aby se dosáhlo požadované rychlosti pásu nastavenou na regulátoru. Motor pohání nedílnou převodovku, který snižuje výstupní otáčky motoru, aby správný čas na dopravním pásu. Integrální převodovka se uzavře a trvale mazané tukem. Poměr je 1/200. Tento motor neobsahuje žádné opravitelné díly. OMC bude zjistit, zda je dopravní pás uvízl monitorováním signálu rotoru. Pokud je signál klesne o více než 25% nižší než očekávané míry je detekována jam. Tato akce se zastaví dopravník a zobrazí poplach na Lui. Pro vynulování alarmu stiskněte a podržte tlačítko "Time" po dobu 10 sekund.

**M3** - Flow Path spalování dodává tlakové Generating ventilátor vzduchu k hořáku. To je řízen zapnutí a vypnutí hlavního vypínače. Filtr je k dispozici pro zajištění čistého vzduchu.

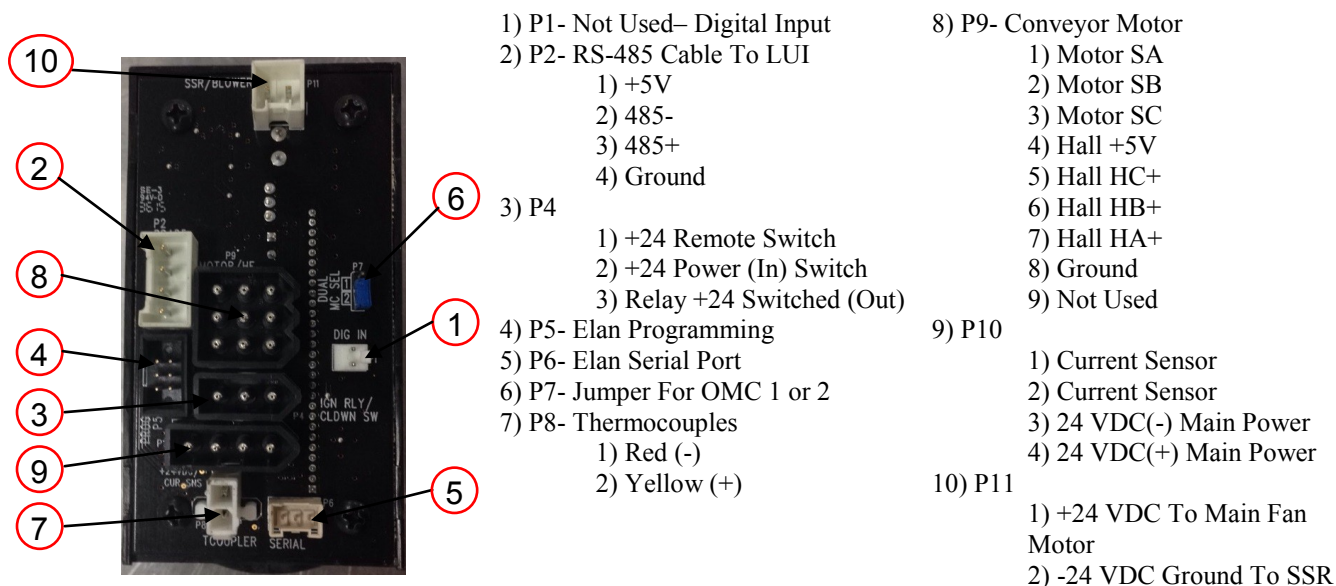

**OMC** - Troubě Machine Control čte výběry nebo parametry z Lui. Je držitelem logiku pro ovládací prvky dopravníkem a kontroly teploty. OMC se zapne nebo vypne SSR je, spouštět a zastavovat M1, poslat výzvu pro tepelné signál, čte termočlánek a sledovat aktuální senzor.

**PB** - Napájecí blok je přípojný bod pro více drátů z různých měřidel.

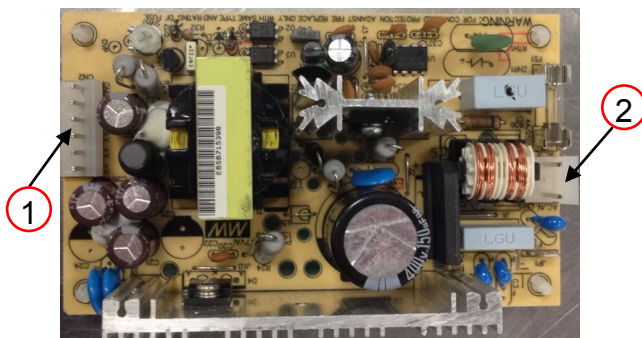

- 1) CN2- 24VDC
  - 1) +24 VDC Main Power To OMC
  - 2) +24 VDC
  - 3) +24 VDC
  - 4) -24 VDC
  - 5) -24 VDC
  - 6) -24 VDC Ground To TS2
- 2) CN1- Line Voltage
  - 1) Neutral
  - 2) Not Used
  - 3) Line Voltage

**PS** - Napájecí zdroj usměrňuje síťové napětí 24 V DC, a dodává energii do otevřené metody koordinace a S2. Pojistka 4amper se používá k nadproudové ochrany, který je namontován na vlastním PS. Neexistují žádné jiné pojistky použít kdekoli jinde.

**PU** - Pick-Up je fyzicky uložen uvnitř M2 a využívá technologii Hallův jev tvoří jeden celek s M2 monitorovat otáčky. Hall účinek signál se přenáší do OMK, který je převede na lineární rychlosti dopravníku jízdy.

**R1** - Troubě motoru ventilátoru Relé slouží jako dálkového spínače zvládnout vyšší amp zatížení M1.

**S2** - Odstředivá Switch je přepínací spínač fyzicky namontován uvnitř M1. Když M1 přijde až na plnou rychlost, S2 se zavře a odešle 24 VDC signál stykačů. Funguje jako bezpečnostní prvek, aby se zabránilo provozu hořáku v případě, že M1 nedokáže otočit.

**S3 - Standard Ovens-** Vysoký koncový spínač pro standardní peci je bi-metal, NC, SPST switch fyzicky namontován v bočním panelu nákypu komory. Jeho účelem je poskytnout selhání bezpečného provozu. V případě, že teplota S3 překročí 600 ° C, otevře se a přeruší síťové napětí na všechny součásti, když se otevře spínač.



- 1) Thermocouple 1 (+) - Yellow
- 2) Thermocouple 1 (-) - Red
- 3) Thermocouple 2 (-) - Red
- 4) Thermocouple 2 (+) - Yellow
- 5) COM- Line Voltage
- 6) N.O.- Switched Line Voltage
- 7) L2- High Limit Power
- 8) L1- High Limit Power

**S3 - World Ovens-** Vysoký koncový spínač pro světové peci je elektronický, SPST switch fyzicky namontován na bočním panelu Bake komory. Jeho účelem je poskytnout selhání bezpečného provozu. Jestliže skutečná trouba teplota překročí 650 ° F žlutá kontrolka se nerozsvítí. Červená LED bliká a S3 otevře se přeruší síťové napětí ke všem komponentům. K dispozici jsou dva (2) termočlánkových vstupů do tohoto zařízení. V případě, že delta větší než 20 ° C mezi termočlánky, bude žlutá LED dioda a červená střídavě blikat a S3 se zavře.



**SSR 1-4** - Relé v pevné fázi je elektronické spínací zařízení, ve kterém je malý řídicí signál z otevřené metody koordinace větší zátěžový proud a napětí. To obsahuje snímač napětí, který reaguje na TC, zařízení pevného stavu sepnutí, který spíná proud do topných těles (H1-6) zapnutý nebo vypnutý, a dělá to bez mechanických částí.

**T/C** - Termočlánek typu K. Skládá se ze dvou různých vodičů, které produkují napětí úměrné rozdílu teplot obou konců dvojice vodičů. T / C je připojeno k P8 Terminálů 1 a 2 na otevřené metody koordinace. Millivolt signál slouží k zobrazení aktuální teploty.

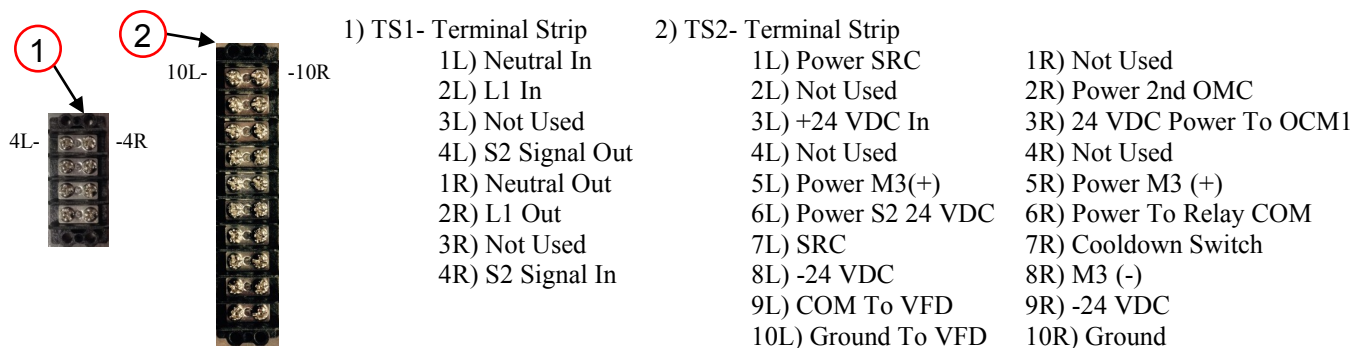

**TS 1 & 2-** Jedná se o svorkovnice, které slouží jako spojovací bod pro dráty.

**VFD** -Variabilní frekvenční pohon převádí 50 Hz energii na 60 Hz síle, takže ventilátor trouby může běžet na správné RPM. VFD převádí napájecí napětí AC na DC a pak převádí DC na vhodnou třífázový zdroj frekvence pro M1. VFD je zapnutý přes OMC P11 terminálu # 1. Kompletní manuál lze nalézt na adrese [www.xltovens.com](http://www.xltovens.com).

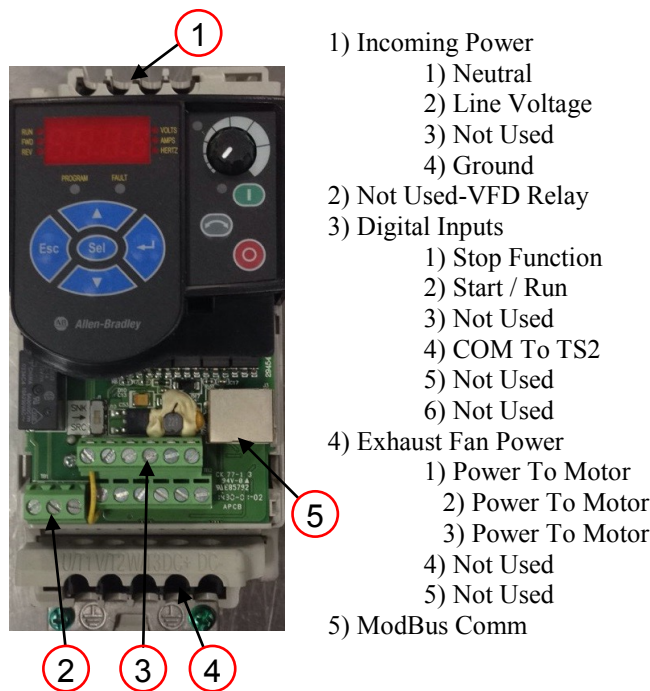

Tato stránka je prázdná záměrně.



Když některý ze tří spínačů trouba na kapotě User Interface (HUI) se dotkl (kapacitní touch);

1. odtahový ventilátor Motor (M1), umístěný na střeše poběží.
2. pece spojené s příslušnými spínači se rozsvítí.

První část teorie provozu vysvětluje, jak elektrická energie je dodávána na kapotu a úvodních sekvencí, když je spínač Hui zapnutý. Zbývající část teorie části Provoz vysvětluje funkci složek v abecedním pořadí. Tyto komponenty jsou také uvedeny na schématu.

Power pro kapotu vzniká při elektrickém servisním panelu budovy. Dva z nich jsou zapotřebí (2) okruhu, jeden je vysoké napětí obvodu jednofázový pro VFD / Fan obvodu, který se připojuje k TS 1 svorky 1 a 2. Druhý obvod je obvod napětí nízké pro světla. Linka se připojuje k P3 svorku 9 na HMC a neutrálních připojí k TS 1 terminálu 5.

Hui namontován na ovládání kapuce osvětlení, aktivace VFD, make-up Air (MUA) aktivaci a funkci trouby. Je-li Hui spínač dotkl relé je uzavřen a napětí půjde do světla. Jsou-li nainstalovány trouby s kapucí, spínač Přemístění Cord (SRC) účinně odstraňuje hlavní vypínač umístěný na ovladači trouby a transfery na HUI přepíná na kapotu. Jsou-li HUI spínače stisku komunikační signál je poslán do VFD Modbus signalizace ji zapnout na nastavené frekvenci, ve stejné době, kdy je HUI2 aktivaci relé umožní napětí, které mají být provedeny přes spínač Relocation Cord (SRC) do pece jej aktivovat. Když jsou aktivovány HUI2-4 MUA se zapne. VFD má vestavěný napájecí zdroj, který je připojen ke svorce 01 Tato staví VFD v provozním režimu, takže vždy, když je ztráta výkonu snímané VFD začne zálohovat v provozním režimu po obnovení napájení. NO přepínač v systému požárního poplachu v budově musí být připojen k TS 1 svorky 9 a 10. Je-li aktivován alarm 24 VDC z TS1 9 se vrátí z požární signalizace TS1 10 pak HMC P8 vypnout světla, chladič ventilátory, Hui, MUA, a dělat obě relé R1 a R2 přepnutí z NC na NO, což způsobuje VFD běžet při 60 Hz.

**CB** - Jističe se používají k ochraně elektrických komponentů. Z CB je vyhozený, odstranit příčinu a stiskněte přední resetovat.

**HUI** – Hood Uživatelské rozhraní obsahuje tovární nastavení tak, aby kapuce bude pracovat se správným hertzů, když jsou zvolena správná velikost trouby a počet pecí. Tovární nastavení rovněž obsahovat výběr na VFD, Non VFD, typ aktivace MUA, a pro instalaci World. Zvukového signálu a na displeji bude blikat, pokud dojde k alarmu. Chybové hlášení se zobrazí v horní části obrazovky na Hui. Stisknutím tlačítka "I" dá krátký popis, jak opravit chybu (viz obrázek 1). Stisknutím tlačítka "žárovka" změní světlo zapínat a vypínat uvnitř digestoře. Při dotyku tlačítka "Silver náměstí" bude zase každou troubu zapnout nebo vypnout a sekvenční provoz VFD a obvodů MUA. RS485 kabel dodává energii a komunikaci mezi Hui a HMC.

**HMC** – The Hood Machine Control je s plošnými spoji, které má všechny relé k ovládní těchto funkcí; trouba aktivace SRC, aktivace MUA, aktivace VFD, monitoruje vzduch dokládající přepínačů a aktivaci osvětlení. HMC obdrží kontinuální 24 VDC zdroj energie za předpokladu, že CB1 jistič je zapnutý. Tato komponenta má také nezávislá relé k ovládní trouby energie pro hašení. Je-li přijat signál z požárního systému trouby (y) a světelný výkon je přerušena a VFD poběží na plné obrátky. Pro instalaci World, monitoring plachta přepínač je k dispozici jen tím, že odpoví na několik otázek prostřednictvím programování režimu továrny. HMC bude také naprogramovat PowerFlex 4M VFD pokaždé, když jistič CB1 zapnutý. Komunikace Modbus se používá pro změnu frekvence VFD běží v závislosti na počtu použitých pecí. Chybová hlášení se objeví na obrazovce na pomoc při řešení potíží. Na obrazovce bude blikat a zvukový signál upozorňující na chybu Došlo tlačítko alarmu zrušit tuto dobu 2 hodin. Pokud nebyla stanovena chyba pípání vrátí. HMC má čistící filtr upomínky k dispozici.

**LT1 & LT2** - Jsou to žárovky na každém konci kapotu, a by se měla rozsvítit, když se dotknete tlačítka Hui světlo, dotknout se ho znovu a světlo zhasne.

**M1** – Odtahový ventilátor Motor je 3-phase, přímý motorový pohon. V normálním provozu, to je poháněn VFD a jeho RPM se bude měnit při frekvenci od VFD liší. K dispozici nejsou žádné uživatelem opravitelné díly motoru a ložiska jsou trvale mazaná.

**M2 & M3** – Chladicí ventilátor motoru je 24 VDC, přímý pohon. V normálním provozu, to je napájen přes HMC. Tyto ventilátory se používají k udržení řídicí jednotku pro kapotu chladné. K dispozici nejsou žádné uživatelem opravitelné díly motoru a ložiska jsou trvale mazaná.

**PLUG 1, 2, & 3** – Jedná se o kruhové elektrické zástrčky na jednom konci Spínač přemístění kabelu (SRC). Konektory připojit se nádržemi 4, 5, 6 a na zadní kapotou. Druhý konec SRC se zapojuje do trouby kabelového svazku, a odstraňuje spínač obsluhy dodávaný v troubě. Naopak, když Hui na kapotě je vypnutý, odpovídající trouba se vypne také.

**PS** –Napájecí zdroj usměrňuje síťové napětí 24 V DC a napájí HMC, ventilátorů a hašení.

**R1** – Je SPDT relé, která je elektricky ovládaný spínač. Používá elektromagnet pro ovládní spínacího ústrojí. Napětí je napájen z TS1-9 na agenta pole Ansul. Jakmile je požární poplach aktivován napětí vrátí do TS1-10 se k HMC P8. Téhož napětí pokračuje R1-1 aktivaci cívky v relé, což způsobuje kontakty v relé pro přepnutí z NC na NO. Tím se spínají 24 VDC ze svorky 6 ke svorce 5 na VFD způsobuje M1 pro provoz při 60 Hz.

**R2** – Je zpoždění relé SPDT čas , který je elektricky ovládaný spínač . Používá elektromagnet pro ovládní spínacího ústrojí . Napětí pokračuje z R1-6 R2 pomocí červeného kabelu aktivující cívky v relé , což způsobuje kontakty v relé pro přepnutí z NC na NO teprve po uplynutí jedné sekundy. Tato akce odkládá uplatňování napětí na terminálu ( 5) na VFD displeji .

**REC 4, 5, & 6**– Jedná se o kruhové elektrické nádob namontované na zadní kapotou. Přepínač Přemístění Cord (SRC) se připojuje do nich. Tento deaktivuje hlavní trouby spínač umístěný na trouby a přemístí provoz to, aby Hui. Tento kapacitní dotykový (NO) přepínač je umístěn na přední kapotě a ovládá světla.

**TS 1 & 2-** Jedná se o svorkovnice, které slouží jako spojovací bod pro dráty.

**VFD** - Variabilní frekvenční pohon (VFD) převádí napájecí napětí AC na DC a pak převádí DC na vhodnou třífázový zdroj frekvence pro M1. Příkon se připojí na svorky L1 a L2. M1 se připojí ke svorkám T1, T2, T3 a přes TS1. HMC odešle příkaz k ModBusu nastavit frekvenci pro kombinaci pecí vybrán. VFD může přijímat signál z hašení požáru velet pohon spustit při 60 Hz. Kompletní manuál lze nalézt na adrese [www.xltovens.com](http://www.xltovens.com).

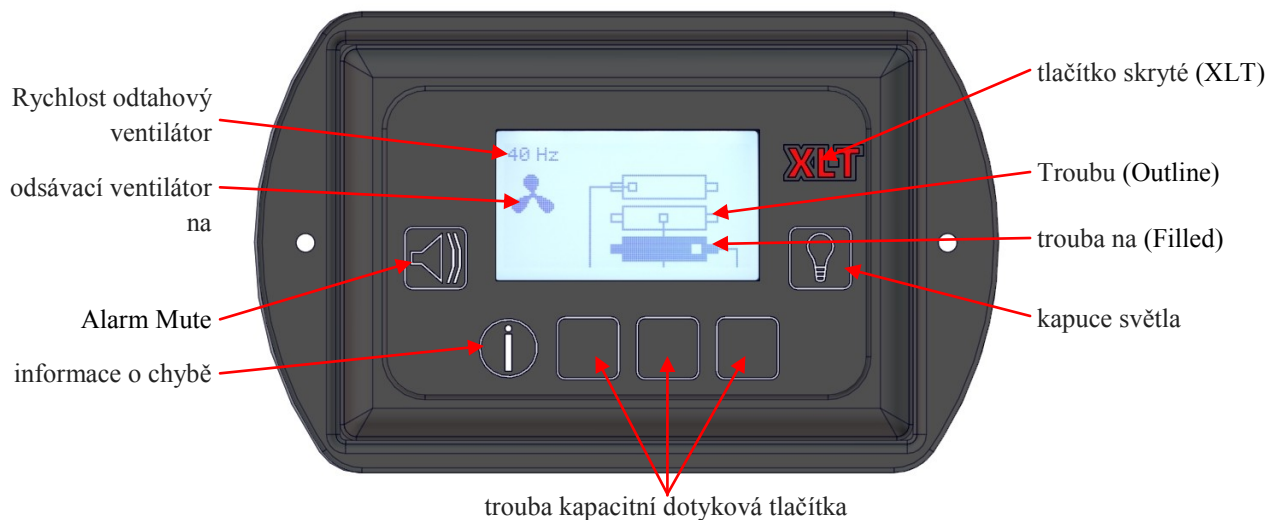

**Figure 1**

**Mechanické Funkce**

Pokud vaše trouba nefunguje správně, ověřte prosím následující podmínky:

1. Ověřte, zda je napájecí kabel do pece je připojen a / nebo zapojen Pokud je vozidlo vybaveno zásuvku a zástrčku.
2. Zkontrolujte, zda jsou jističe v objektu elektrické servisní panel nebyly aktivován nebo vypnut.
3. Zkontrolujte všechny jističe na ovládacím panelu trouby, aby bylo zajištěno, že nebyly vypnul.
4. Zajistit řádné napětí, proudu, a velikost drátu.

Pokud vaše trouba stále nepracuje správně, XLT má kvalifikovaný personál zákaznického servisu, který může poskytnout pomoc na jakýkoliv typ problému XLT trouby mohou nastat. Zákaznický servis je k dispozici 24/7/365 na 888-443-2751 nebo navštivte [www.xltovens.com](http://www.xltovens.com).



**Sejmutí kapoty VFD krycí panel vystavuje vysoké napětí. Postupovat opatrně VYSOKÉHO a pečlivě přečtete následující instrukce. NAPĚTÍ**

#### Počáteční řešení problémů kapoty:

1. Odstraňte kryjí VFD zkontrolovat a zjistit, zda je jistič vypnul.
2. Zjistit skutečné frekvence regulátoru VFD. Pro přístup k tlačítko Skutečná frekvence, stiskněte <ESC> dokud režim Na displeji se zobrazí d001.
3. Zkontrolujte, zda jistič v servisní panelu není aktivován.
4. Ujistěte se, že spínač Přemístění šňůry (SRC) jsou správně nainstalovány do trouby (y).
5. Zkontrolujte, zda jsou tukové filtry jsou čisté a správně nainstalován.
6. Zkontrolujte, zda je odtahový ventilátor se otáčí ve správném natočení. Chcete-li ověřit otáčení ventilátoru, odstraňte víko na odtahového ventilátoru. Vizuálně zkontrolujte rotaci v souladu se štítkem na krytu ventilátoru.

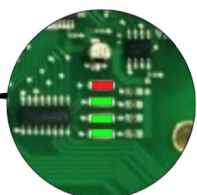

#### Ovládání Hood stroj LED kontrolky:

1. Pokud svítí červená LED indikuje chybu MC.
2. Pokud svítí první zelená LED dioda indikuje sílu MC.
3. Pokud svítí druhá zelená dioda indikuje, že odtahového ventilátoru dále.
4. Když svítí třetí zelená LED indikuje komunikaci MC na VFD displeji.

VFD má vnitřní diagnostiku a může obsahovat následující kódy chyb:

F004 stejnosměrné napětí sběrnice kleslo pod min hodnotou.

F005 stejnosměrné napětí sběrnice kleslo pod maximální hodnoty.

F007 Motor přetížení.

F008 Chladič Over Temp.

F013 Ground Fault.

Port F081 Comm bezztrátové RS485 přestal komunikovat.

Pokud se zobrazí některý z výše uvedených chybových kódů, postupujte podle následujících kroků, aby jim jasné.

chybový kód rekord na Hui.

Vezměte kryt z kapotou.

Výkon cyklus s jističem

V případě, že nápravná opatření Výše uvedené neodstraní problém, pak XLT má kvalifikovaný personál zákaznických služeb, které mohou poskytnout pomoc pro jakýkoli typ XLT trouby nebo AVI Hood problému, které mohou nastat. Zákaznický servis je k dispozici na 888-443-2751 24/7/365, nebo navštívit [www.xltovens.com](http://www.xltovens.com).

Pro opravy a údržbu hašení požáru a komponentů, obraťte se na místního prodejce nebo ANSUL XLT žádosti o pomoc.

Tato stránka je prázdná záměrně.

## Velký uživatelských rozhraní Postup



**Přečíst celý návod před programováním.**

**TIP**

Konfigurační Klíčové funkce

ENTER = použitá pro výběr a uložení parametrů.

HIDDEN = za XLT je tlačítko skryté. Používá se spolu s nahoru a dolů k přístupu do programovacího režimu.

UP = Zvyšuje nastavení zvoleného parametru.

DOWN = Snižte nastavení zvoleného parametru.

Pro vstup do továrního režimu tech stiskněte tlačítko se zobrazí oba nahoru a DOLŮ současně po dobu 10 sekund a následující parametry:

1. Verze softwaru
2. Sériové Hodnota Počet
3. Uplynulý čas:
  - Celkový počet hodin.
  - Hodin od Filter byl vyčištěn.
4. Opasek Délka: 32 = 1832 40 = 2440 or 3240 55 = 3255 or 3855 70 = 3270 or 3870
5. Šířka pásu: 18 = 1832 24 = 2440 32 = 3240, 3255, or 3270 38 = 3855 or 3870
6. Hlavní Fan Typ:
  - Výchozí hodnota je zapnout / vypnout.
7. Rozdělit Belt:
  - Výchozí hodnota je No.
8. Dual Hořák:
  - Dostupný v troubě velikosti 3270 a 3870.
9. Druh paliva:
  - Plynová trouba nebo elektrická trouba.
10. Dálková spoušť Hood Instalovaný:
  - Výchozí hodnota je No.
11. Teplotní Offset Úpravy:
  - Offset je uvedeno ve stupních F.
12. Vysoká teplotní rozsah od 590°F (310°C) do nízkých teplot.
13. Nízká teplotní rozsah od 350°F (177°C) do vysoké teplotě.
14. Hlavním Fan (Amps):
  - Stisknutím tlačítka <Enter> k vidění izolované Amp zatížení.
15. Pás Režie:
  - Výchozí hodnota je zprava doleva.
  - Lze přepnout na zleva doprava, aniž by fyzicky změně směru vodiče pásu.
16. Hlavním Fan Zpoždění vypnutí:
  - Výchozí hodnota je auto 225°F (107°C)
17. Bzučák testovací tlačítko



## Nastavení rychlost dopravníku



**Přečíst celý návod před programováním.**

**TIP**

Konfigurační Klíčové funkce

ENTER = použita pro výběr a uložení parametru.

HIDDEN = za XLT je tlačítko skryté. Používá se spolu s nahoru a dolů k přístupu do programovacího režimu.

UP = Zvyšuje nastavení zvoleného parametru.

DOWN = Snižte nastavení zvoleného parametru.

1. Chcete-li zadat nastavení dopravníkové stiskněte a podržte 3 tlačítka (skryté, nahoru a dolů) po dobu 10 sekund vstoupit.

Zobrazí se objeví programovací obrazovky před auto-opouštějící po 5 sekundách nečinnosti.

Min Time  
90

**Minimální Doba**

Tovární nastavení je 90. Chcete-li změnit, stiskněte tlačítko ENTER. Použijte šipky nahoru / dolů pro změnu času, který je zobrazen v sekundách. Stisknutím klávesy ENTER přijmout a předem.

Max Time  
1200

**Maximální Doba**

Tovární nastavení je 1200. Chcete-li změnit, stiskněte tlačítko ENTER. Pro použití 1832 1020 a všechny ostatní modely budou 1200. Pomocí tlačítka nahoru / dolů šipky změnit čas, který je zobrazen v sekundách. Stisknutím klávesy ENTER přijmout a předem.

Sprocket Diameter  
1.77

**Řetězové Kolo Průměr**

Tovární nastavení je 1,77. Chcete-li změnit, stiskněte tlačítko ENTER. Použijte šipky nahoru / dolů pro změnu průměru. Stisknutím klávesy ENTER přijmout a předem.

Final Gear Ratio  
300

**Konečný Převodový Poměr**

Tovární nastavení je 300. Chcete-li změnit, stiskněte tlačítko ENTER. Použijte šipky nahoru / dolů pro změnu převodového poměru. Stisknutím klávesy ENTER přijmout a předem.

Trim Speed %  
100

**Základní Rychlost**

Tovární nastavení je 100. Chcete-li změnit, stiskněte tlačítko ENTER. Použijte šipky nahoru / dolů pro změnu Základní rychlost. Stisknutím klávesy ENTER přijmout a předem.

**Změny směru pásového dopravníku**

Dopravníkový pás není směrový. To znamená, že není tam žádný fyzický změna pásu, když chce změnit směr; to je nyní stejně snadné jako změna programování. Pro změnu směru:

1. Zadejte Factory Tech režimu stisknutím a přidržením tlačítka se šipkami 2 po dobu 10 sekund.
2. Stiskněte šipku dolů pro procházení obrazovek.
3. Na pásu směru, stiskněte tlačítko ENTER a pomocí šipek nahoru / dolů změnit.
4. Stisknutím tlačítka ENTER akceptovat a předem.

## Allen Bradley Power Flex 4M Restoring AVI Defaults



**Přečíst celý návod před programováním.**

**TIP**

Chcete-li obnovit VFD změnit nastavení P112 1. VFD se vrátí na tovární nastavení. Vypnout a zapnout, zapnout jistič vypnout a zapnout a HMC načte parametry z výroby do VFD.

P105=65	Maximum Frequency
P106=2	Start Source
P108=4	Speed Reference
P110=2	Decel Time
A451=9	Auto Reset Tries
A452=60	Auto Reset Delay
T201=2	Terminal Block Group (I/O) Terminal 5
T202=6	Terminal Block Group (I/O) Terminal 6
A404=60	Jog Frequency

Zkušební chod motoru zapnutím jednoho z trouby / kapuce tlačítek umístěných na Hui.



Kompletní VFD manuál k dispozici na adrese [www.xltovens.com](http://www.xltovens.com).

VFD Controller Settings						
	Switches On			1832 & 2440	3240 & 3255	3855
	Top	Middle	Bottom			
Single	X			20 Hz	25 Hz	30Hz
Double	X			20 Hz	25 Hz	30Hz
			X	35 Hz	40 Hz	45 Hz
	X		X	35 Hz	40 Hz	45 Hz
Triple	X			20 Hz	25 Hz	30Hz
		X		30 Hz	35 Hz	40 Hz
			X	40 Hz	45 Hz	50 Hz
	X	X		30 Hz	35 Hz	40 Hz
	X		X	40 Hz	45 Hz	50 Hz
		X	X	40 Hz	45 Hz	50 Hz
	X	X	X	45 Hz	50 Hz	55 Hz
Fire Suppression				60 Hz- <b>DO NOT CHANGE</b>		

## **Jak objednat náhradní díly**

---

Mají všechny informace připravený při volání XLT. Níže je uveden seznam informací, které jsou potřebné pro všechny objednávky. V dolní části kusovníku (BOM) na následujících částech Přehled stránky jsou další požadavky potřebné v závislosti na vaší objednávky náhradních dílů.

Zapotřebí trouba / Hood informace:

- Model #
- Serial #
- Datum výroby
- Telefon #
- Kontaktní jméno
- Bill
- Dopravit do
- informace o kreditní kartě

## **P.O.R = Cena na vyžádání**

**Všechny ceny jsou předmětem změny, kontaktní XLT za běžných cenách.**

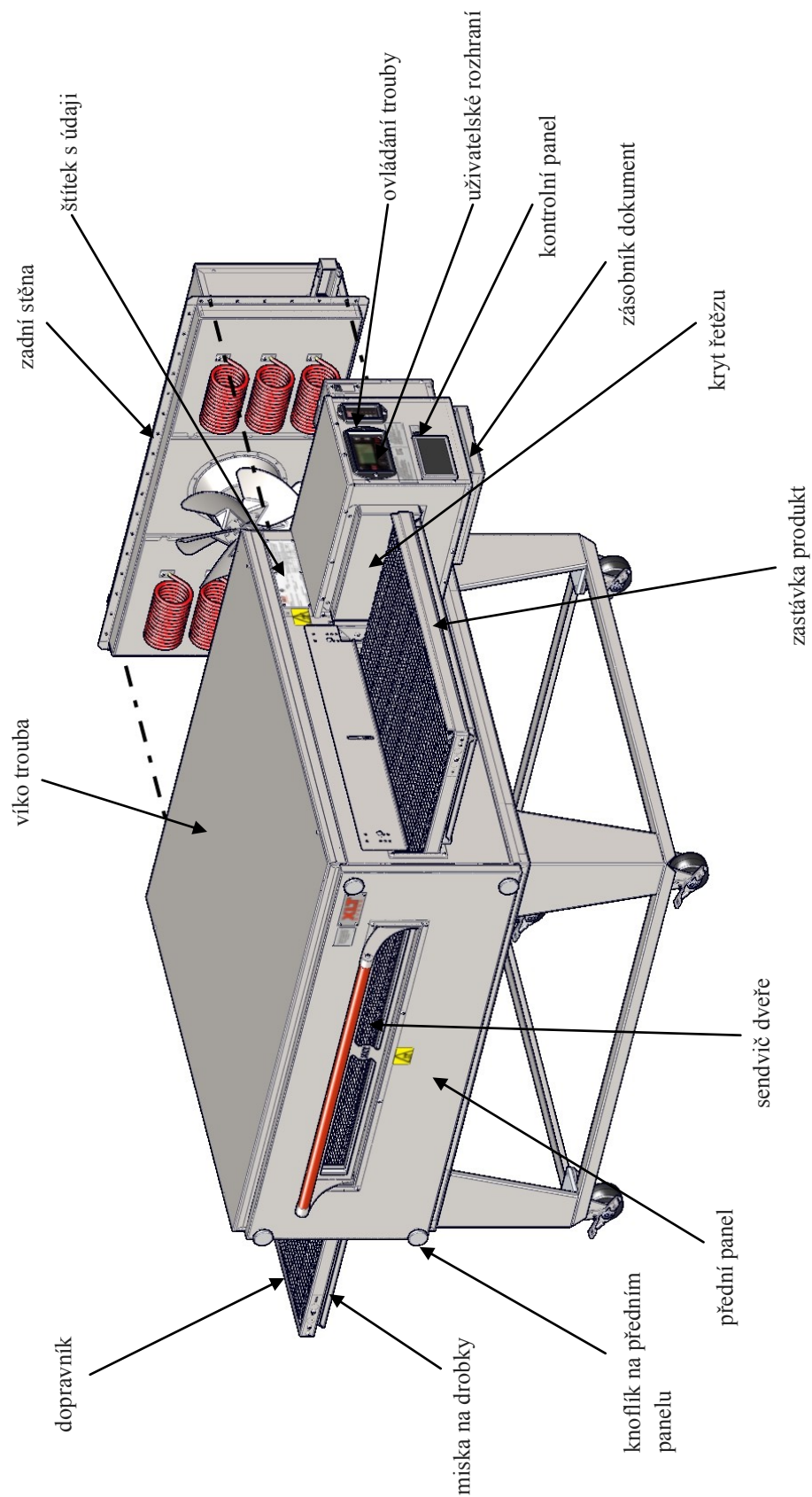

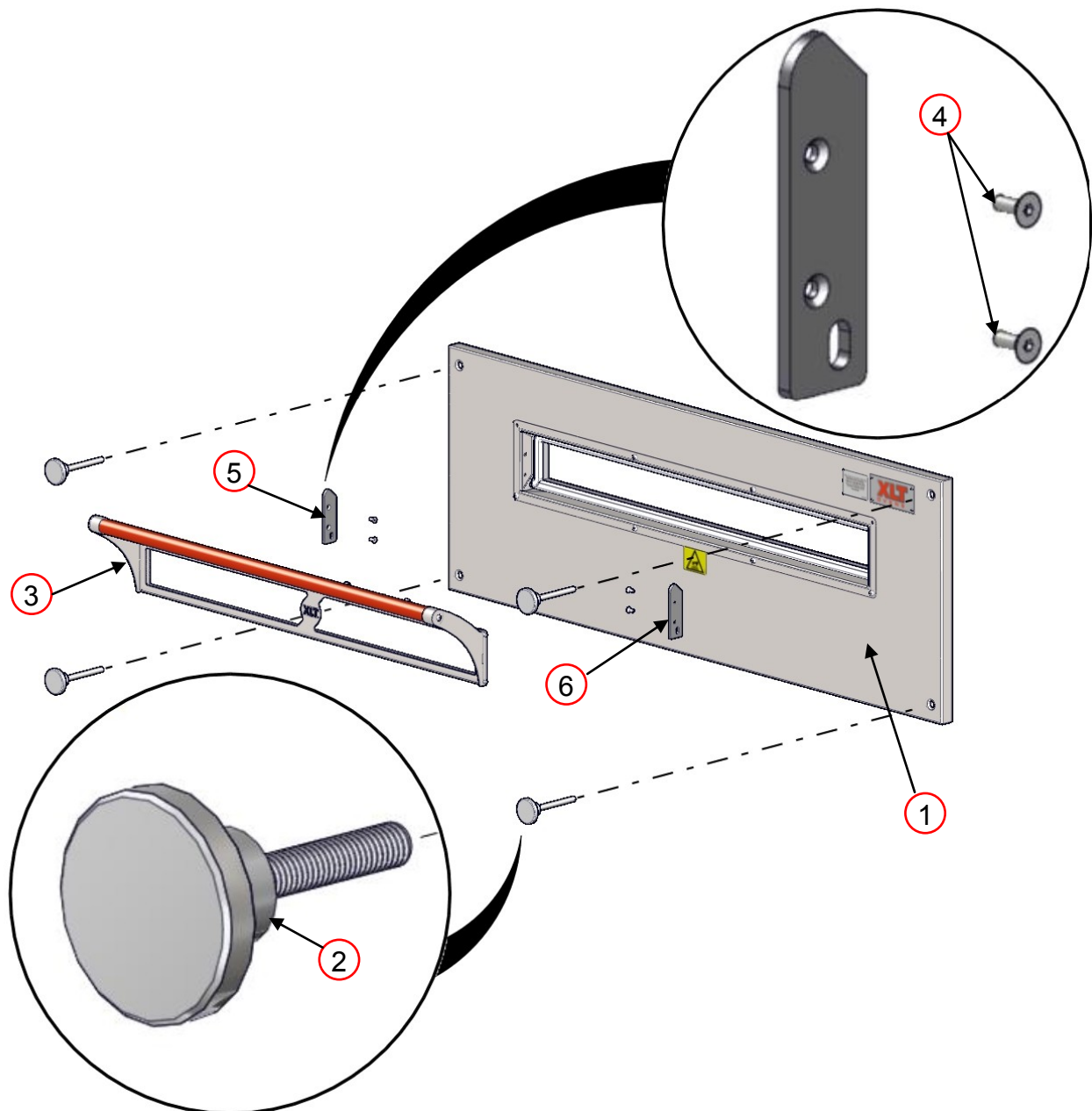

FRONT PANEL			
ITEM	PART NUMBER	DESCRIPTION	YOUR PRICE
1	XA 6500	Front Panel Assembly	P.O.R
2	XA 6505	Front Panel Knob	\$15.90
3	XA 6600	Sandwich Door	P.O.R
4	XF 126-2	Screw 10-24	P.O.R
5	XM 6703	Door Retainer Left	\$13.80
6	XM 6704	Door Retainer Right	\$13.80

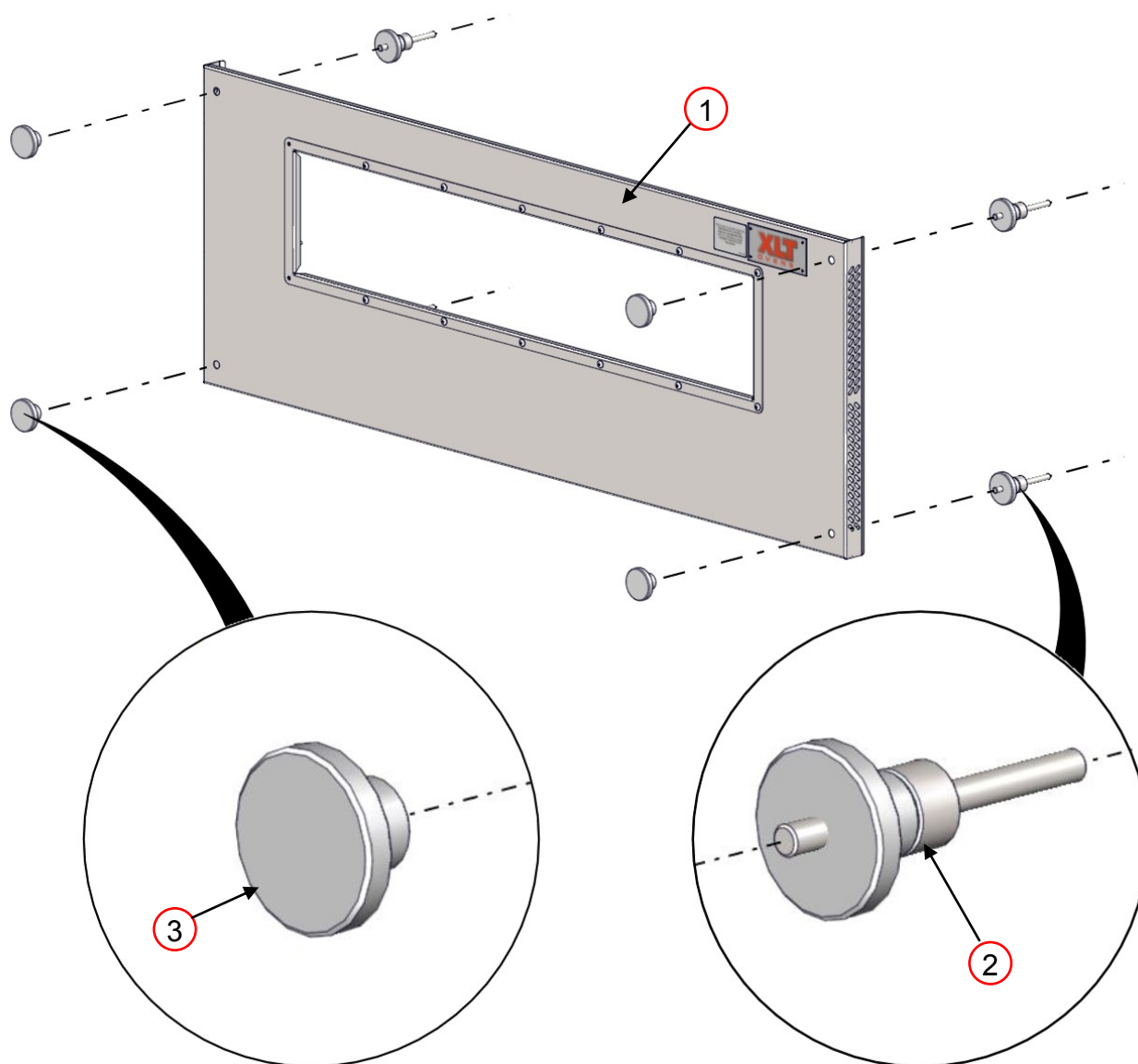

EXTENDED FRONT PANEL			
ITEM	PART NUMBER	DESCRIPTION	YOUR PRICE
1	XA 6700	Extended Front Panel	P.O.R
2	XA 6504	Front Panel Knob Assy Ext Frt	\$33.09
3	XP 6505	Front Panel Knob	\$14.49

**Požadované informace Přední panel:**

- Velikost trouby
- Krátký nebo dlouhý Window
- Nerezová nebo dřevěná rukojeť
- 3 "a 5" okenního otvoru



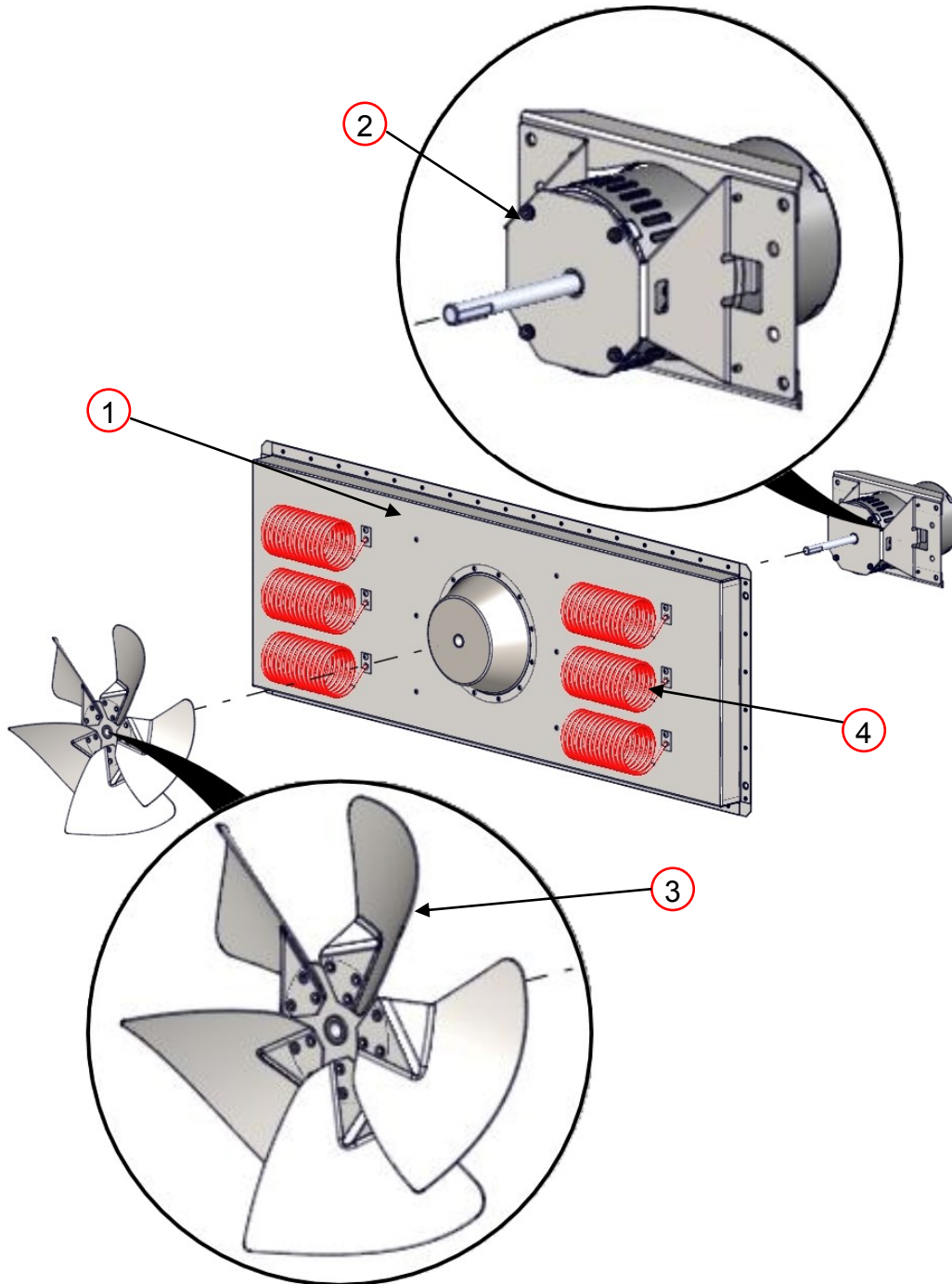

Electric Oven Elements								
Oven Size	208V-4500W	Qty	240V-4500W	Qty	208V-5300W	Qty	240V-5300W	Qty
1832-208 V					x	3		
1832-240 V							x	3
1832-380 V							x	3
2440-208 V	x	6						
2440-240 V			x	6				
2440-380 V			x	6				
3240-208 V	x	6						
3240-240 V			x	6				
3240-380 V			x	6				
3255-208 V					x	6		
3255-240 V							x	6
3255-380 V							x	6
3855-208 V					x	6		
3855-240 V							x	6
3855-380 V							x	6

BACK WALL			
ITEM	PART NUMBER	DESCRIPTION	YOUR PRICE
1	XA 5001	Back Wall Assembly	P.O.R
2	SP 5009A-75	Fan Motor w/ Mount 3/4 HP	\$283.20
3	XA 5200	Fan Blade	P.O.R
4	XP 5201/5202	Heating Element	P.O.R

**Zadní stěna požadované informace:**

- Velikost trouby
- Napětí

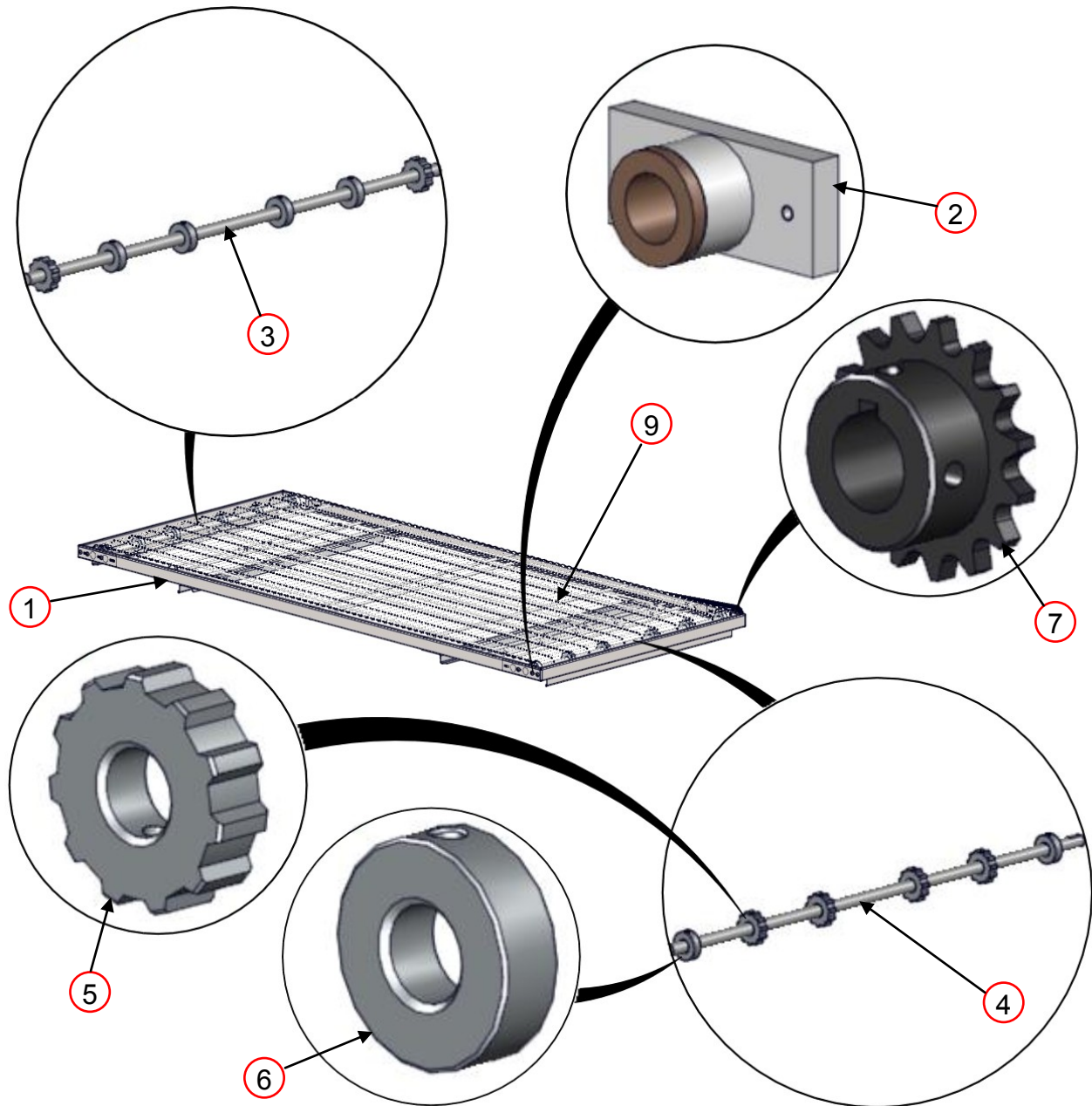

Conveyor Drive Chain not shown

CONVEYOR			
ITEM	PART NUMBER	DESCRIPTION	YOUR PRICE
1	XA 7000	Conveyor Assembly	P.O.R
2	XA 7200	Conveyor Bearing Assembly	\$9.30
3	XM 7301	Conveyor Shaft Idle	P.O.R
4	XM 7302	Conveyor Shaft Drive	P.O.R
5	XP 7403	Conveyor Roll Notched	\$12.20
6	XP 7404	Conveyor Roll Plain	\$11.00
7	XP 9503	Conveyor Sprocket Driven 15	\$15.50
8	XP 9504	Conveyor Drive Chain	\$23.60
9	XP 9506	Conveyor Belt	P.O.R

Požadované dopravník informace:

- trouba Velikost
- Rozdělit na opasek nebo Standard Belt

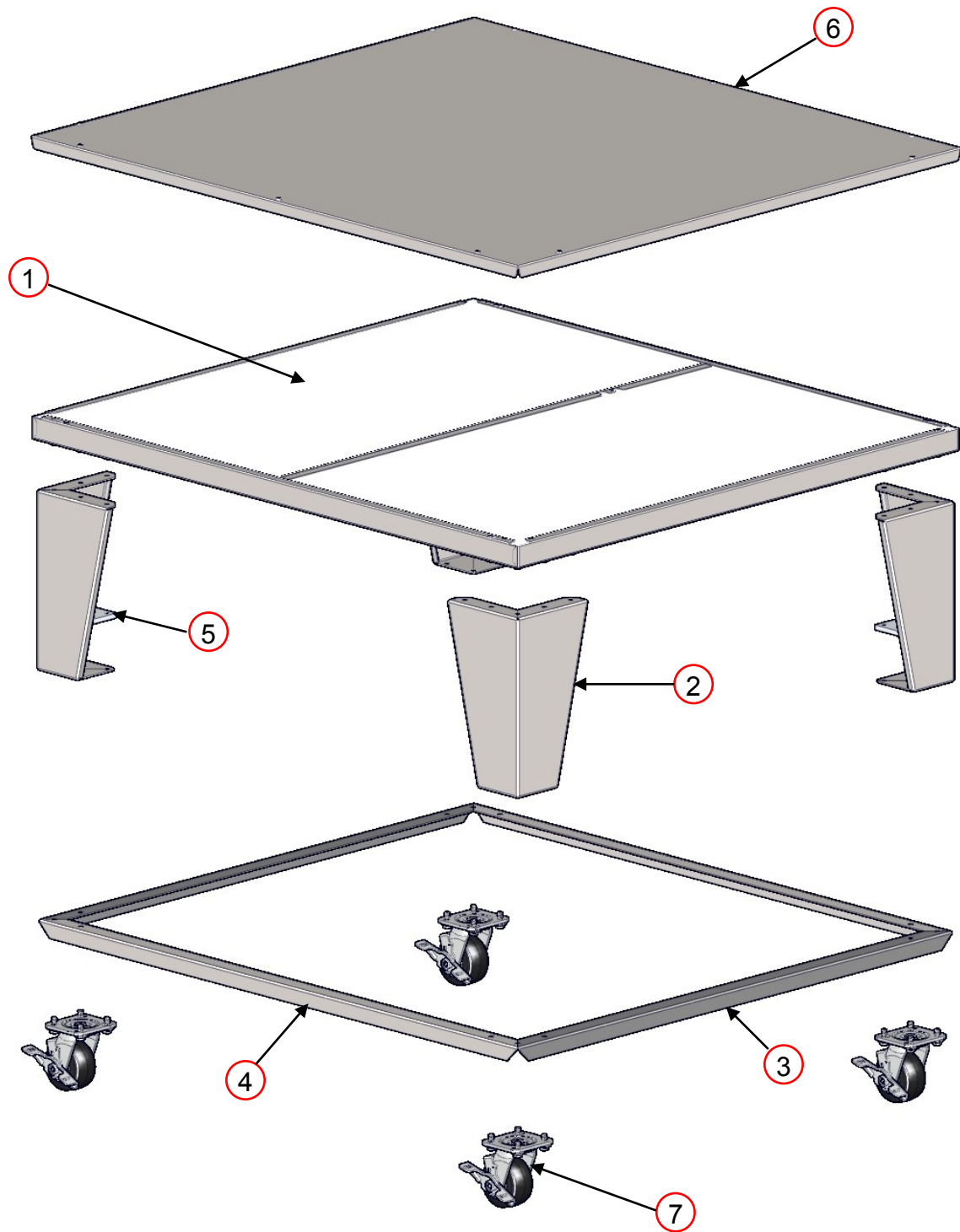

BASE			
ITEM	PART NUMBER	DESCRIPTION	YOUR PRICE
1	XA 1001	Base Assembly	P.O.R
2	XM 1003-15	Base Leg	\$65.40
3	XM 1006	Side Leg Angle	P.O.R
4	XM 1007	Front/Back Leg Angle	P.O.R
5	XM 1008	Bolster Plate	\$11.50
6	XM 1010	Oven Lid	P.O.R
7	XP 1004	Caster	\$21.60

**Vyžadováno základna informace:**

- Velikost trouby
- Single, Double nebo Triple Stack

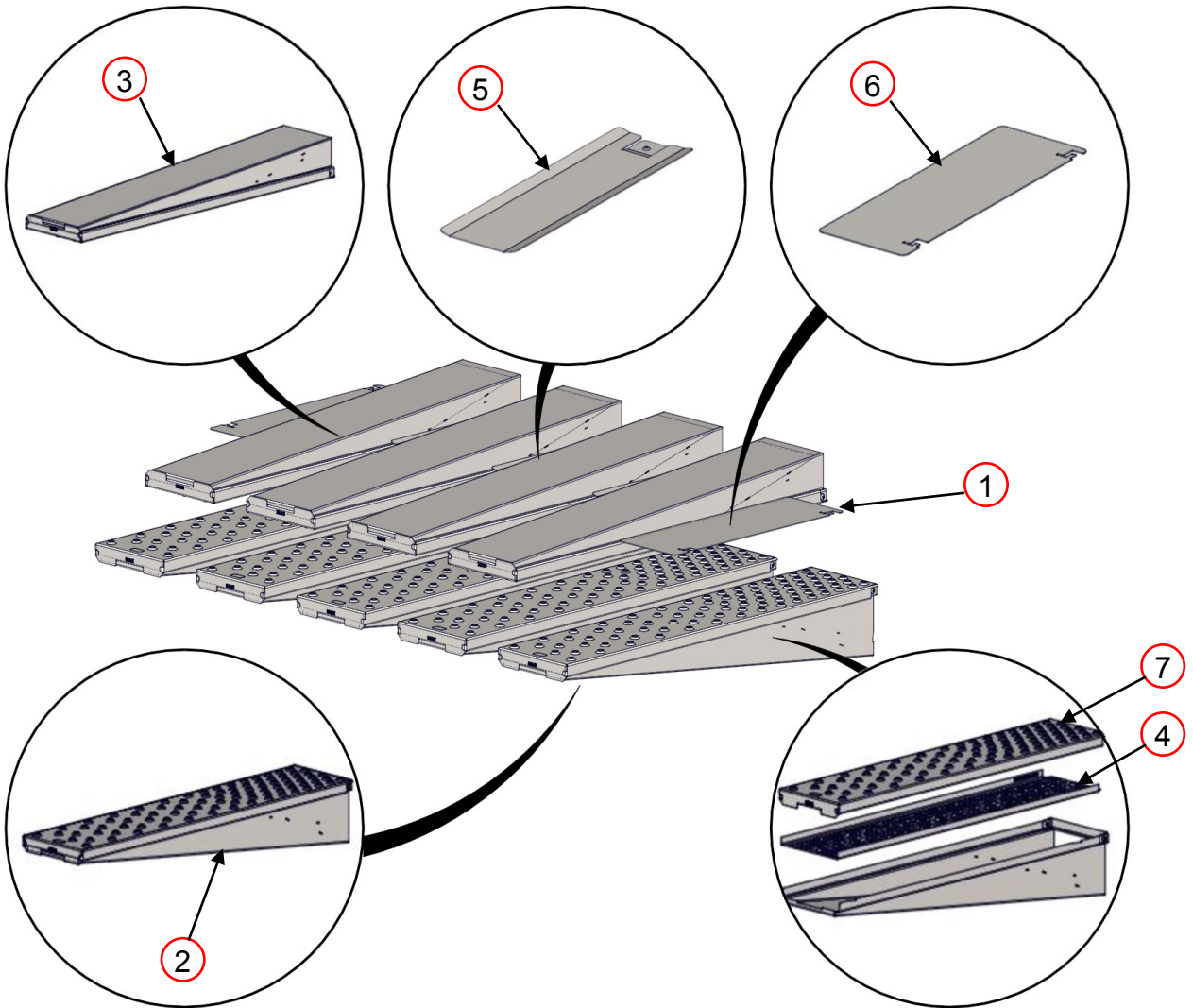



FINGERS			
ITEM	PART NUMBER	DESCRIPTION	YOUR PRICE
1	XA 8Xxxxx	Finger Group Assembly	P.O.R
2	XA 8001-B	Finger Body Bottom	P.O.R
3	XA 8001-T	Finger Body Top	P.O.R
4	XM 8004	Finger Inner Plate Perforated	P.O.R
5	XM 8009-S	Finger Block Off Snap	\$12.60
6	XM 8024	EndLoss Plate	P.O.R
7	XM 8025	EndLoss Plate	P.O.R
8	XM 8xxx	Finger Outer Plate	P.O.R

**Finger požadované informace:**

- Velikost trouby
- Jméno zákazníka
- Část číslo na přední straně prstu vnějšího

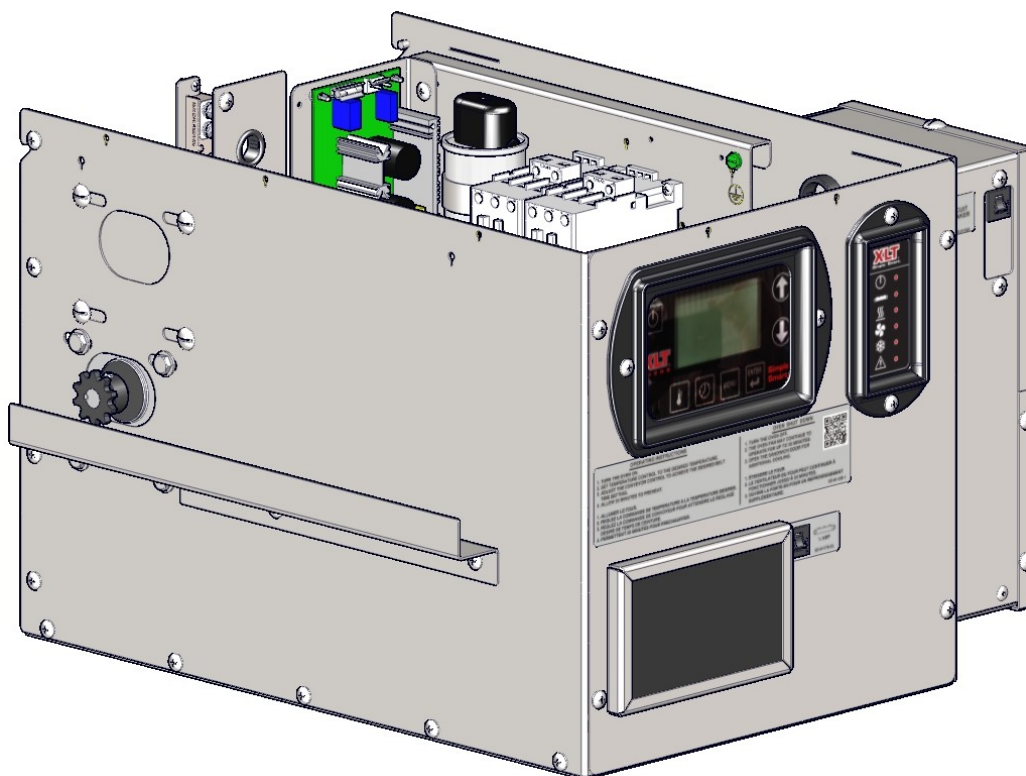

Provozní polohy (znázorněno sejmutí víka)

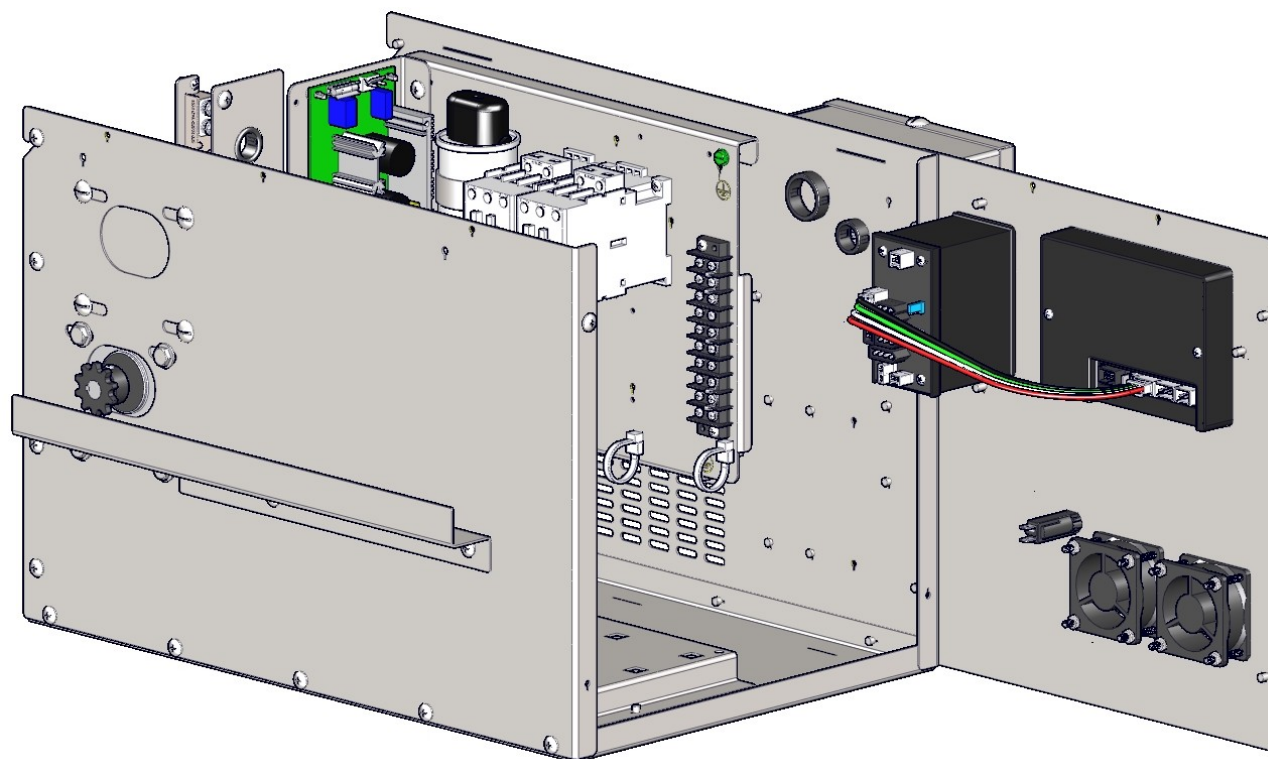

Servisní poloha



CONTROL PANEL			
ITEM	PART NUMBER	DESCRIPTION	YOUR PRICE
1	SP 4520-EL	Fan Guard / Filter Holder	\$9.30
2	XP 4170-LUI	Large User Interface	P.O.R
3	XP 4175-MC	Oven Control	P.O.R
4	XP 4501-EL	FPPG Fan EL M2	\$35.20
5	XP 4515-CB	Circuit Breaker	\$6.95
6	XP 4520-EL	Fan Filter	\$1.95

### Požadované informace Ovládací panel:

- Velikost trouby
- Napětí
- Circuit Breaker Hodnocení amp
- Směr Dopravní pásy

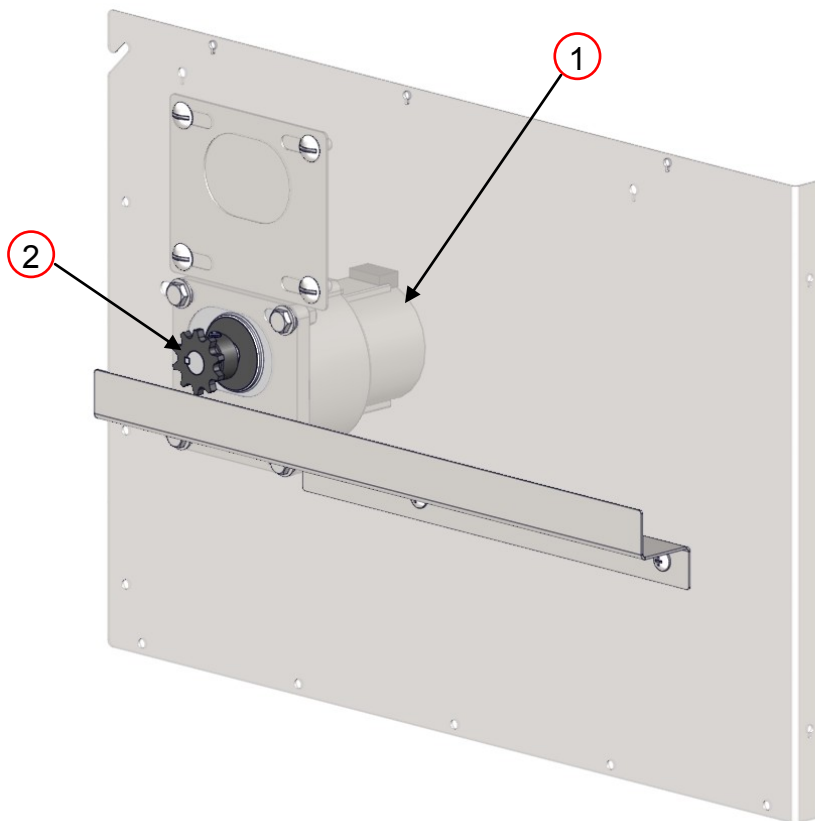

CONTROL BOX FRONT			
ITEM	PART NUMBER	DESCRIPTION	YOUR PRICE
1	XA 4117-12.5 RPM STD	Conv Motor Assy 12.5 RPM STD	\$305.30
2	XP 4155	Sprocket Conveyor Drive 10T	\$15.70

**Zapotřebí řídicí jednotka Přední informace:**

- Velikost trouby
- Rozdělit na opasek nebo standardní opasek

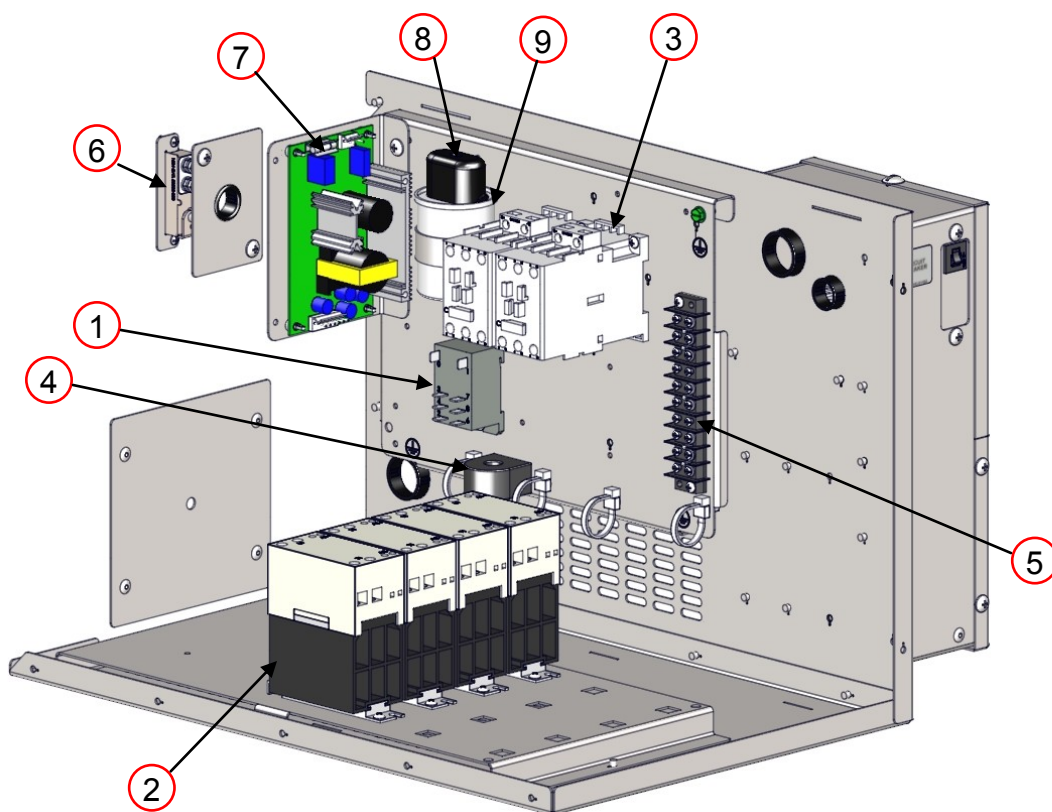

CONTROL BOX BACK			
ITEM	PART NUMBER	DESCRIPTION	YOUR PRICE
1	HP 2067A-24VDC	Relay 8 Pin 30A 24VDC	P.O.R
2	XP 4305-50	Relay 50A Solid State	\$159.70
3	XP 4306A-50	50 Amp 3 Phase Contactor	\$236.60
4	XP 4310A	Current Sensor	P.O.R
5	XP 4701A-10	Terminal Strip 10 Place	P.O.R
6	XP 4713	High Temp Limit Switch S3	\$53.10
7	XP 4716	Power Supply PS	\$32.40
8	XP 5012	Capacitor Boot	\$2.30
9	XP 5014-30	Capacitor Baldor 3/4 HP 30uF	\$18.60

**Zapotřebí řídicí jednotka zpět informace:**

- Velikost trouby
- Rozdělit na opasek nebo standardní opasek

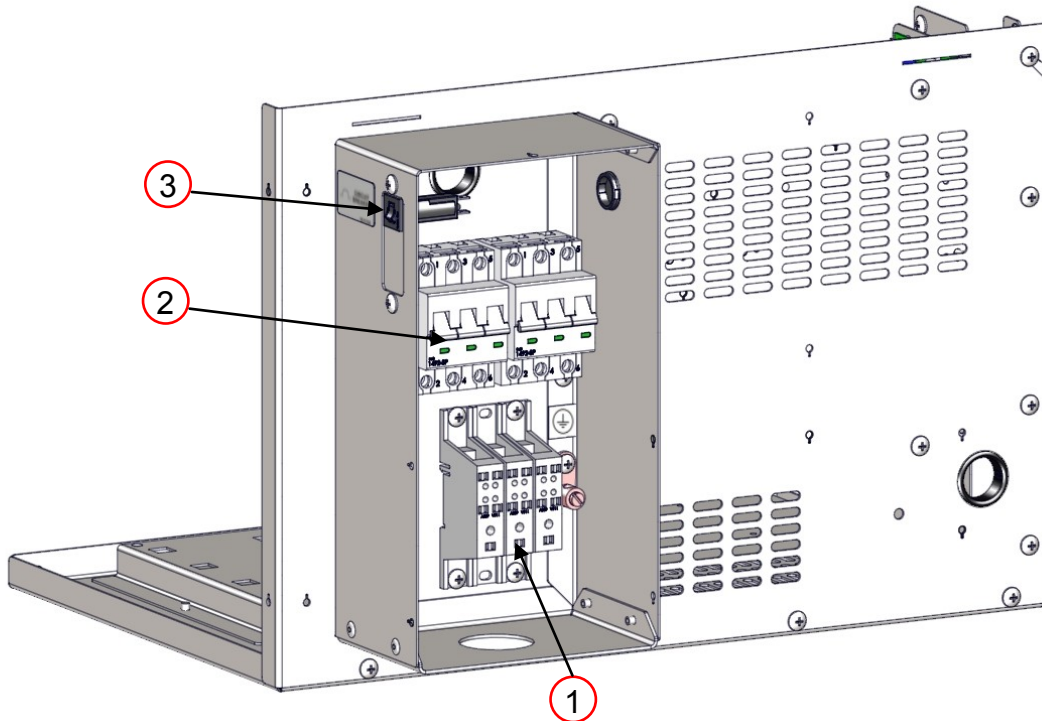

CONTROL BOX REAR			
ITEM	PART NUMBER	DESCRIPTION	YOUR PRICE
1	XP 4302A	1 Pole Power Block Electric	P.O.R
2	XP 4303	3 Pole Circuit Breaker EL	\$160.40
3	XP 4515-CB-0.5A	1/2 Amp Circuit Breaker	P.O.R

**Zapotřebí Control Box Zadní informace:**

- Velikost trouby
- Napětí

Tato stránka je prázdná záměrně.



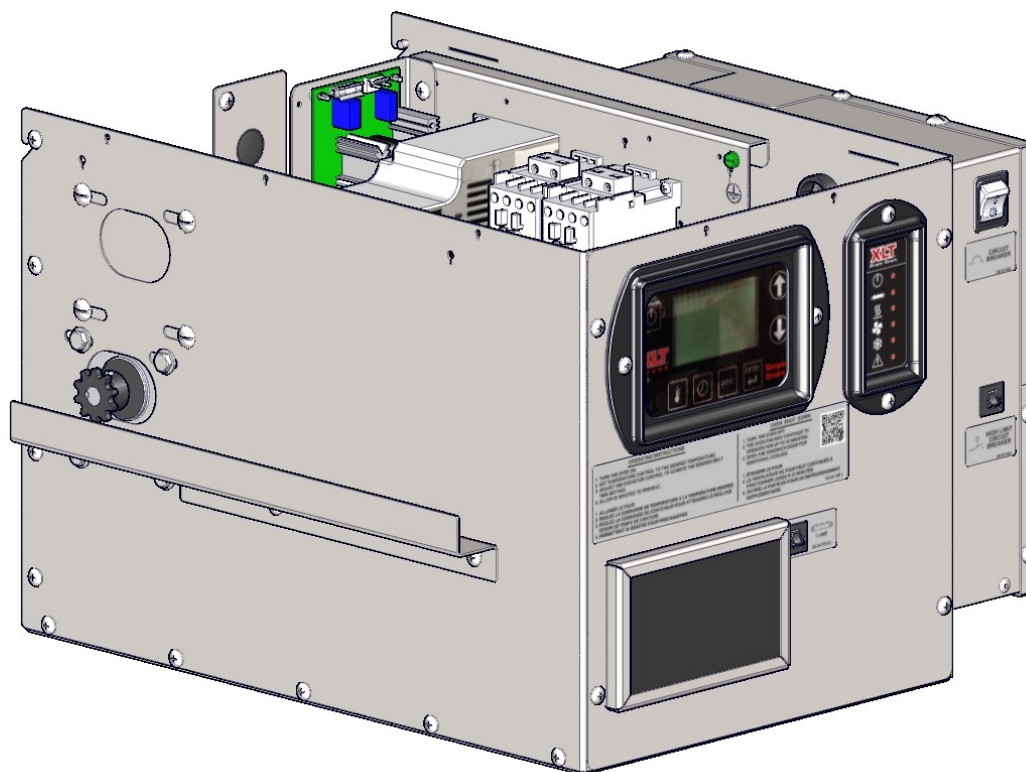

**Provozní polohy (znázorněno sejmutí víka)**

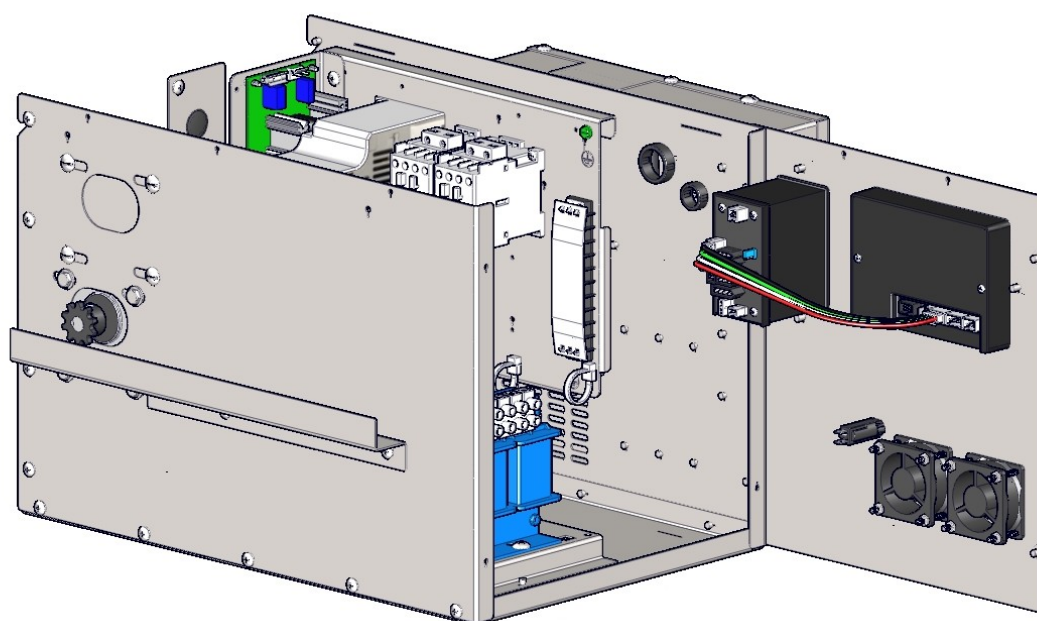

**Servisní poloha**

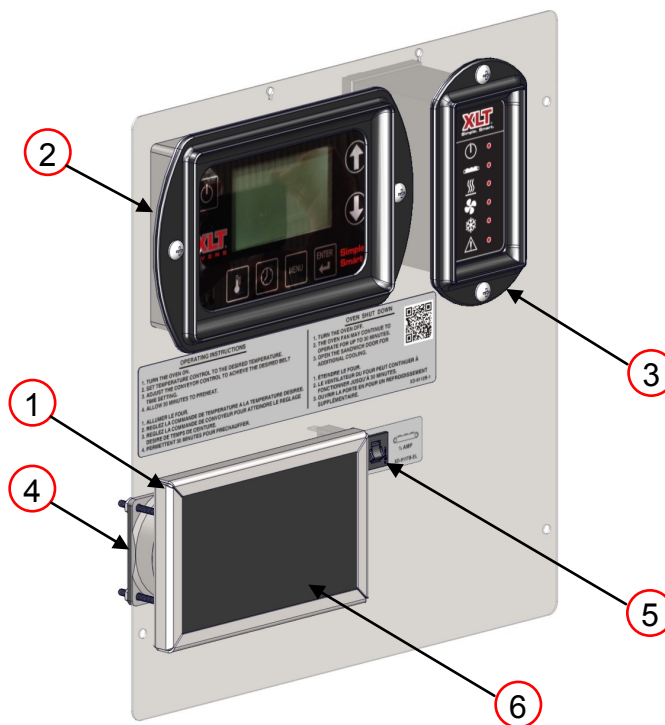

CONTROL PANEL			
ITEM	PART NUMBER	DESCRIPTION	YOUR PRICE
1	SP 4520-EL	Fan Guard / Filter Holder	\$9.30
2	XP 4170-LUI	Large User Interface	P.O.R
3	XP 4175-MC	Oven Control	P.O.R
4	XP 4501-EL	FPPG Fan EL M2	\$35.20
5	XP 4515-CB	Circuit Breaker	\$6.95
6	XP 4520-EL	Fan Filter	\$1.95

**Požadované informace Ovládací panel:**

- Velikost trouby
- Napětí
- Circuit Breaker Hodnocení amp
- Směr Dopravní pásy

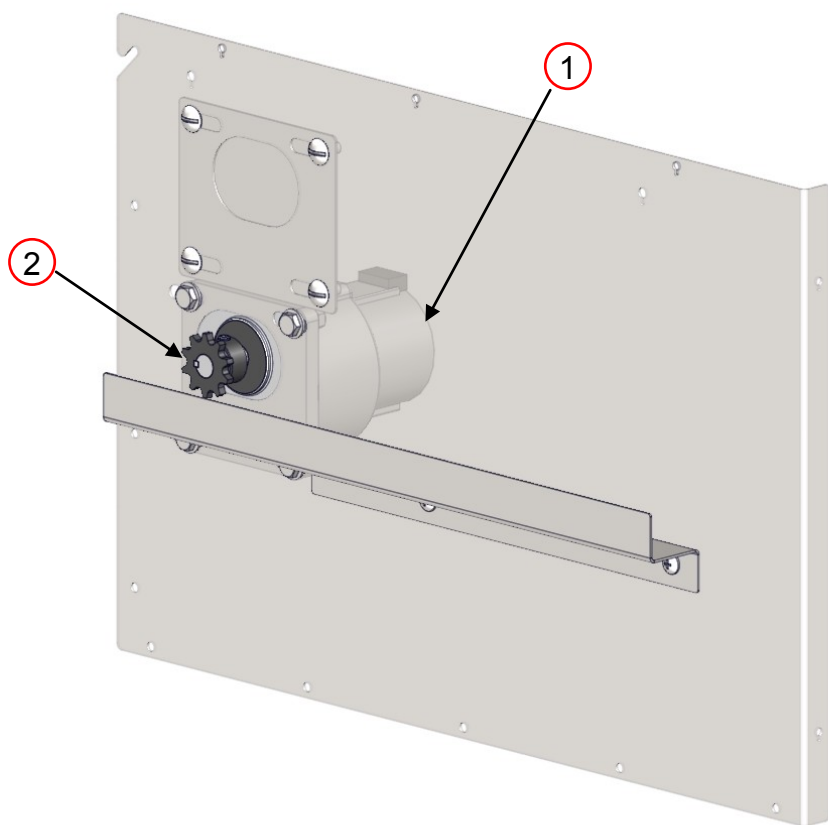

CONTROL BOX FRONT			
ITEM	PART NUMBER	DESCRIPTION	YOUR PRICE
1	XA 4117-12.5 RPM STD	Conv Motor Assy 12.5 RPM STD	\$305.30
2	XP 4155	Sprocket Conveyor Drive 10T	\$15.70

**Zapotřebí řídicí jednotka Přední informace:**

- Velikost trouby
- Rozdělit na opasek nebo standardní opasek

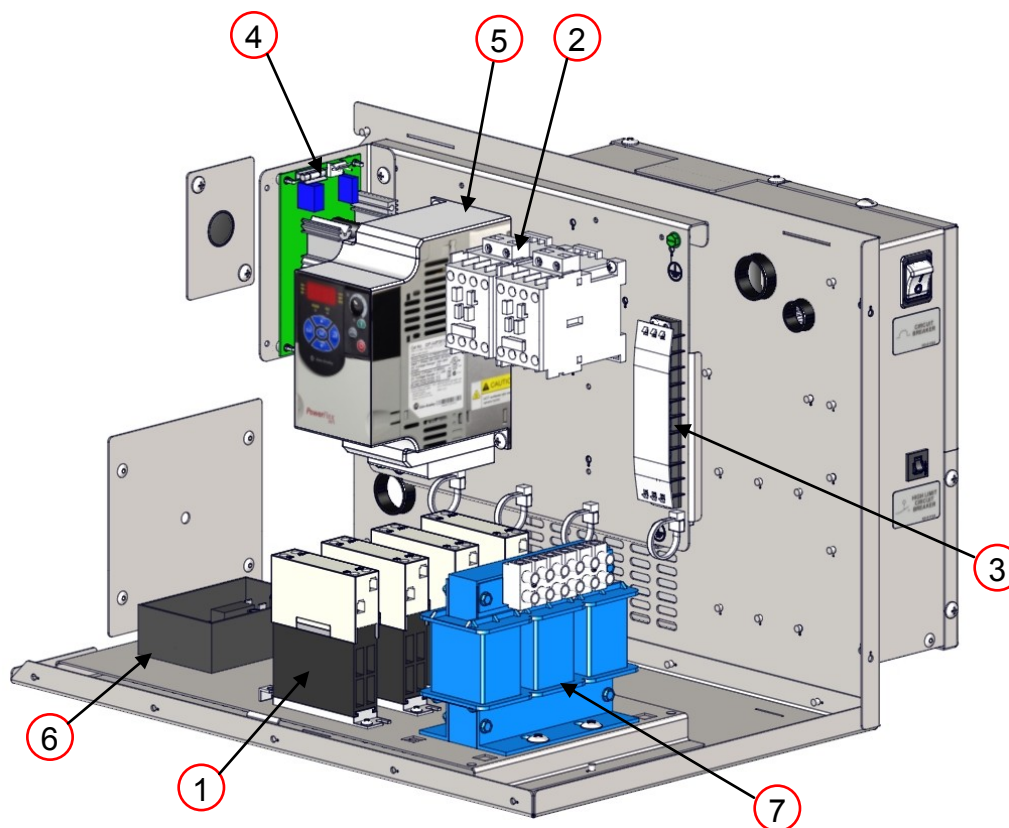

CONTROL BOX BACK			
ITEM	PART NUMBER	DESCRIPTION	YOUR PRICE
1	XP 4305A-30	Relay 30A Solid State	\$176.20
2	XP 4306B-30	30 Amp 3 Phase Contactor	\$195.80
3	XP 4701A-10	Terminal Strip 10 Place	P.O.R
4	XP 4716	Power Supply PS	\$32.40
5	XP 4718-4.2	VFD Allen Bradley Power Flex 4M	P.O.R
6	XP 4720A-LS	Watlow LS High Temp Cont	P.O.R
7	XP 4722A	3 PH 5% Line Reactor	P.O.R

**Zapotřebí řídicí jednotka zpět informace:**

- Velikost trouby
- Rozdělit na opasek nebo standardní opasek

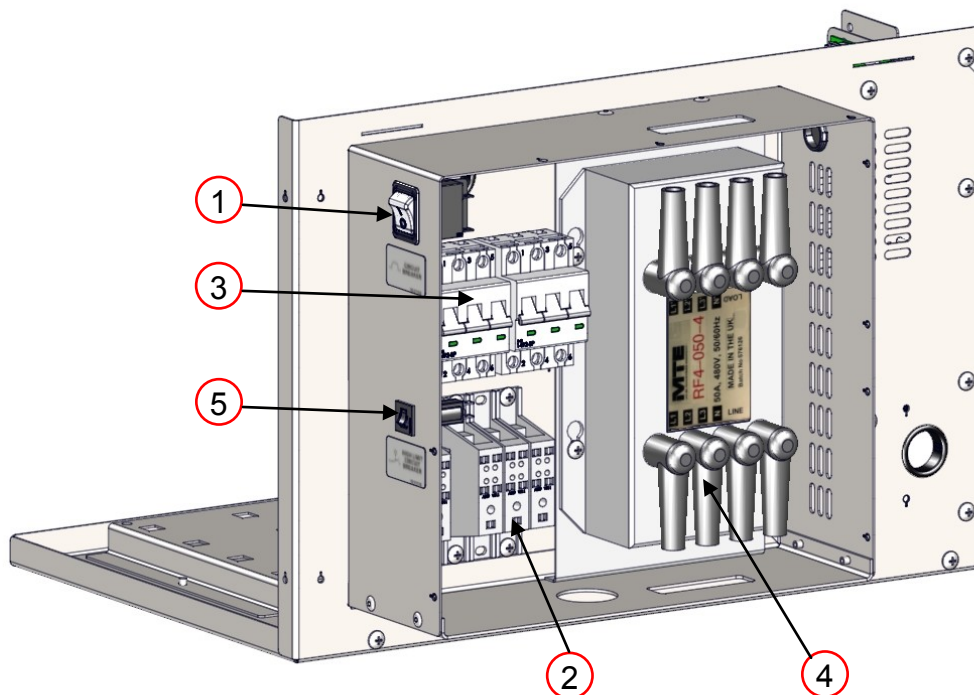

CONTROL BOX REAR			
ITEM	PART NUMBER	DESCRIPTION	YOUR PRICE
1	HP 2060A	Circuit Breaker Exh Fan	P.O.R
2	XP 4302A	1 Pole Power Block Electric	\$16.80
3	XP 4303	3 Pole Circuit Breaker EL	\$160.40
4	XP 4304A	Filter EMI 4 Wire	P.O.R
5	XP 4515-CB-0.5A	1/2 Amp Circuit Breaker	P.O.R

#### Zapotřebí Control Box Zadní informace:

- Velikost trouby

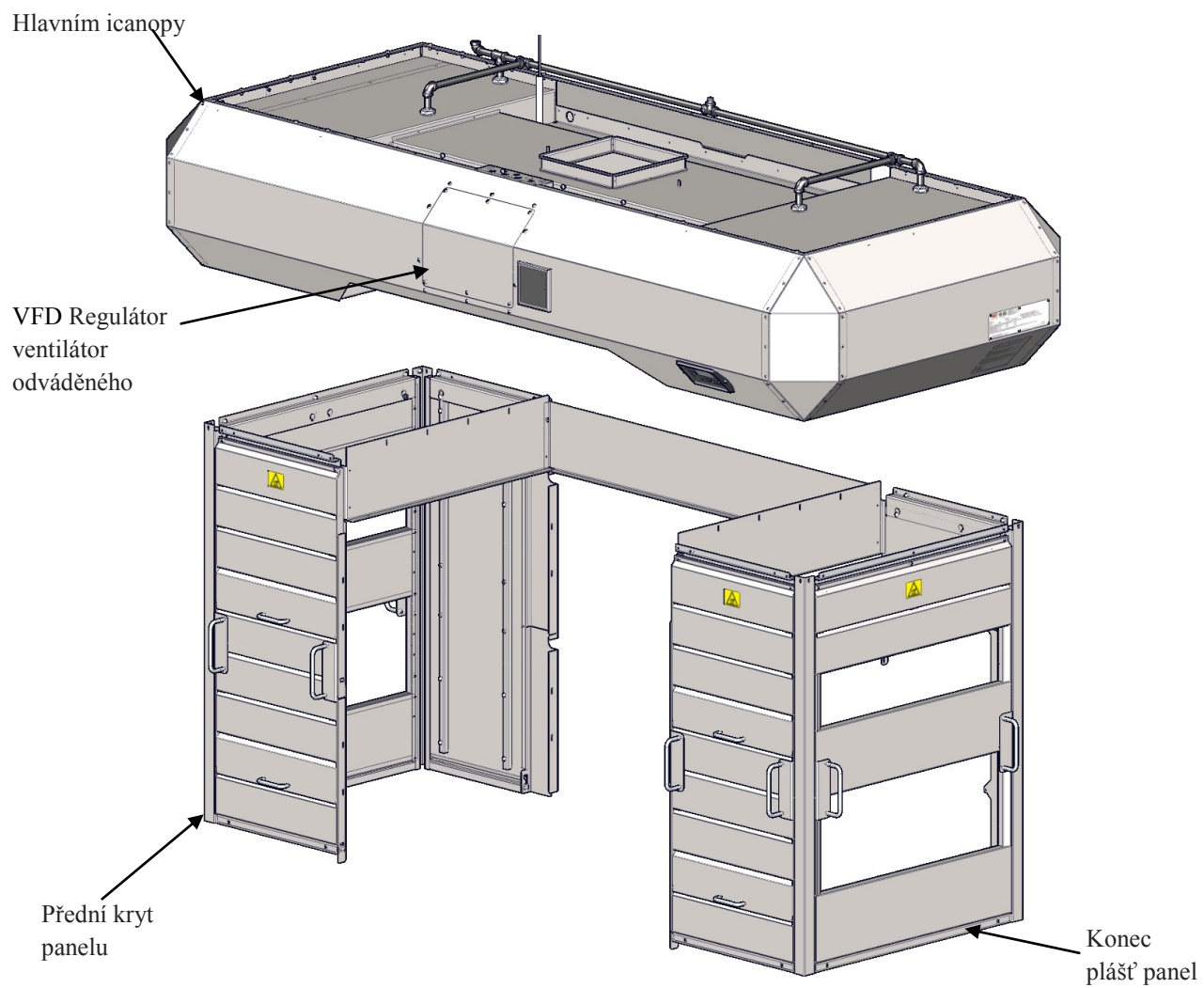



# VFD OVLÁDACÍ SKŘIŽKA

## VFD Řídicí box - standard s hašení

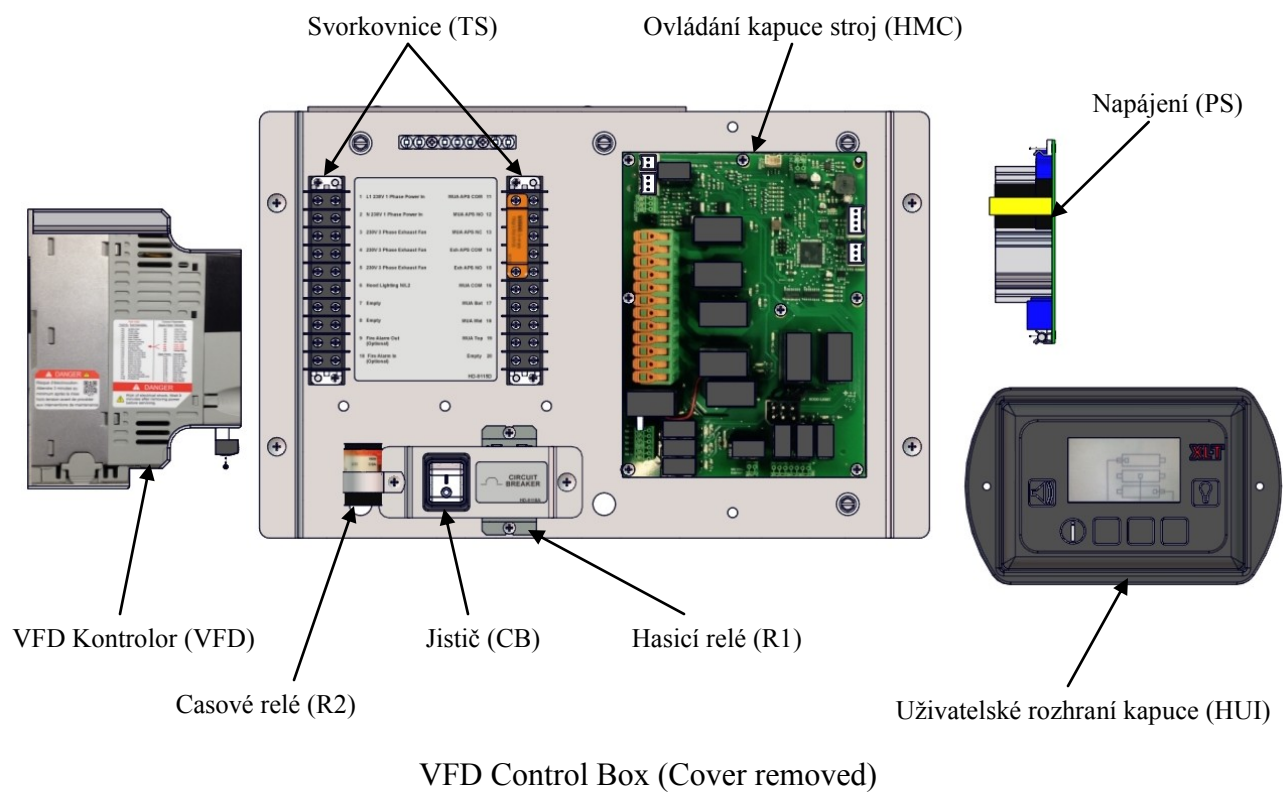



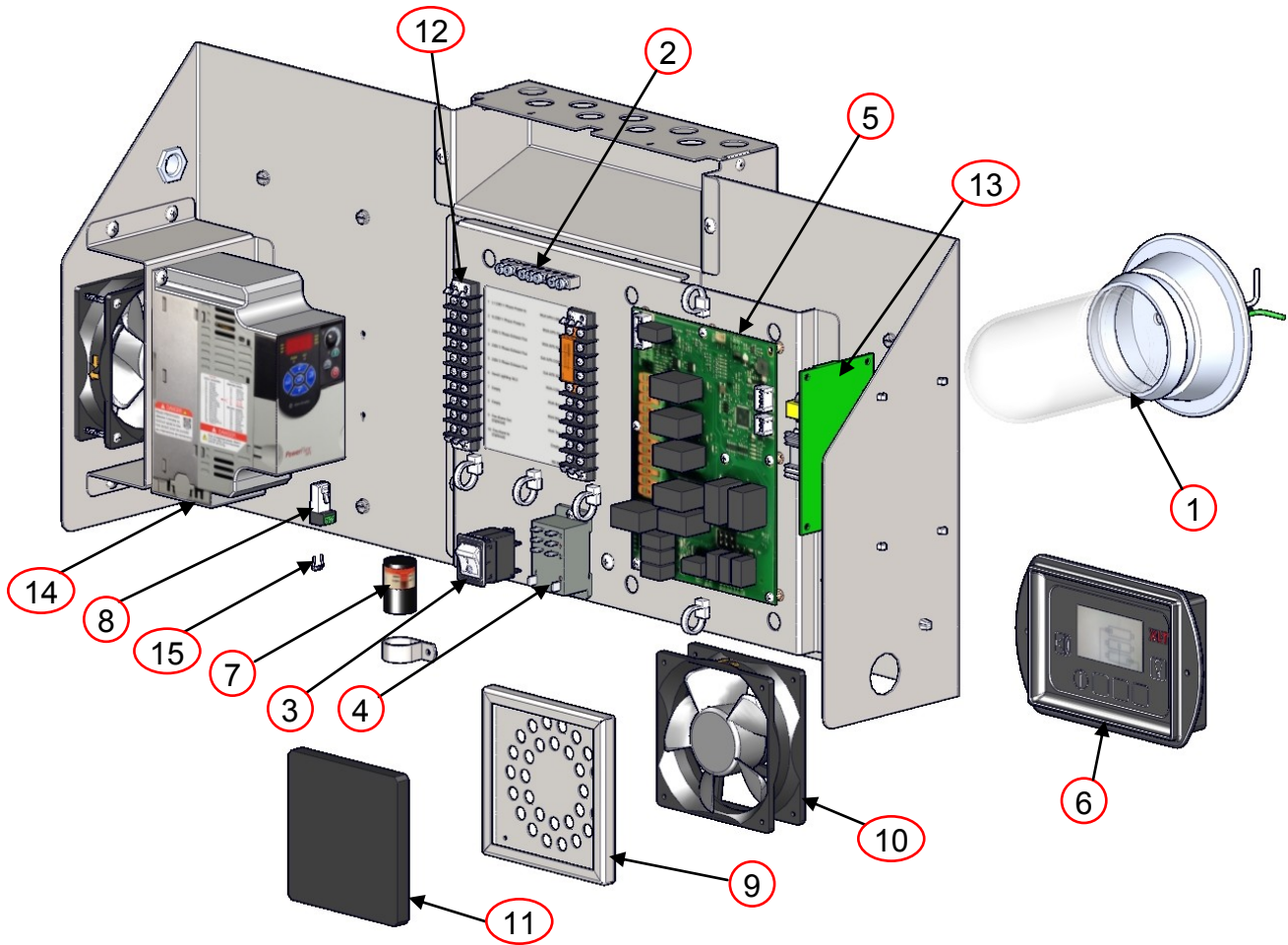

VFD W/ FIRE SUPPRESSION			
ITEM	PART NUMBER	DESCRIPTION	YOUR PRICE
1	HP-1251	Light Assembly	\$57.80
2	HP-2058	Ground Bar 7 POS	\$55.70
3	HP-2060	Circuit Breaker Exhaust Fan	\$52.30
4	HP-2067-24VDC	Relay 8 Pin 30A 24 VDC	\$23.70
5	HP-2070-MC	Hood Machine Control	P.O.R
6	HP-2071-UI	Hood User Interface	P.O.R
7	HP-2072	Time Delay Relay R2	P.O.R
8	HP-4718-RJ45	RJ45 Terminal Block	\$2.30
9	SP-4520-GA	Fan Guard / Filter Repl Kit GA	\$5.60
10	XP-4501-GA	FPPG Fan Gas M2	P.O.R
11	XP-4520-GA	Fan Filter	\$1.95
12	XP-4701-10	Terminal Strip 10 Place	\$7.00
13	XP-4716	Power Supply	\$32.40
14	XP-4718-4.2	VFD Allen Bradley Power Flex 4M	P.O.R
15	XW-2900	120 Ohm Terminating Resistor	P.O.R

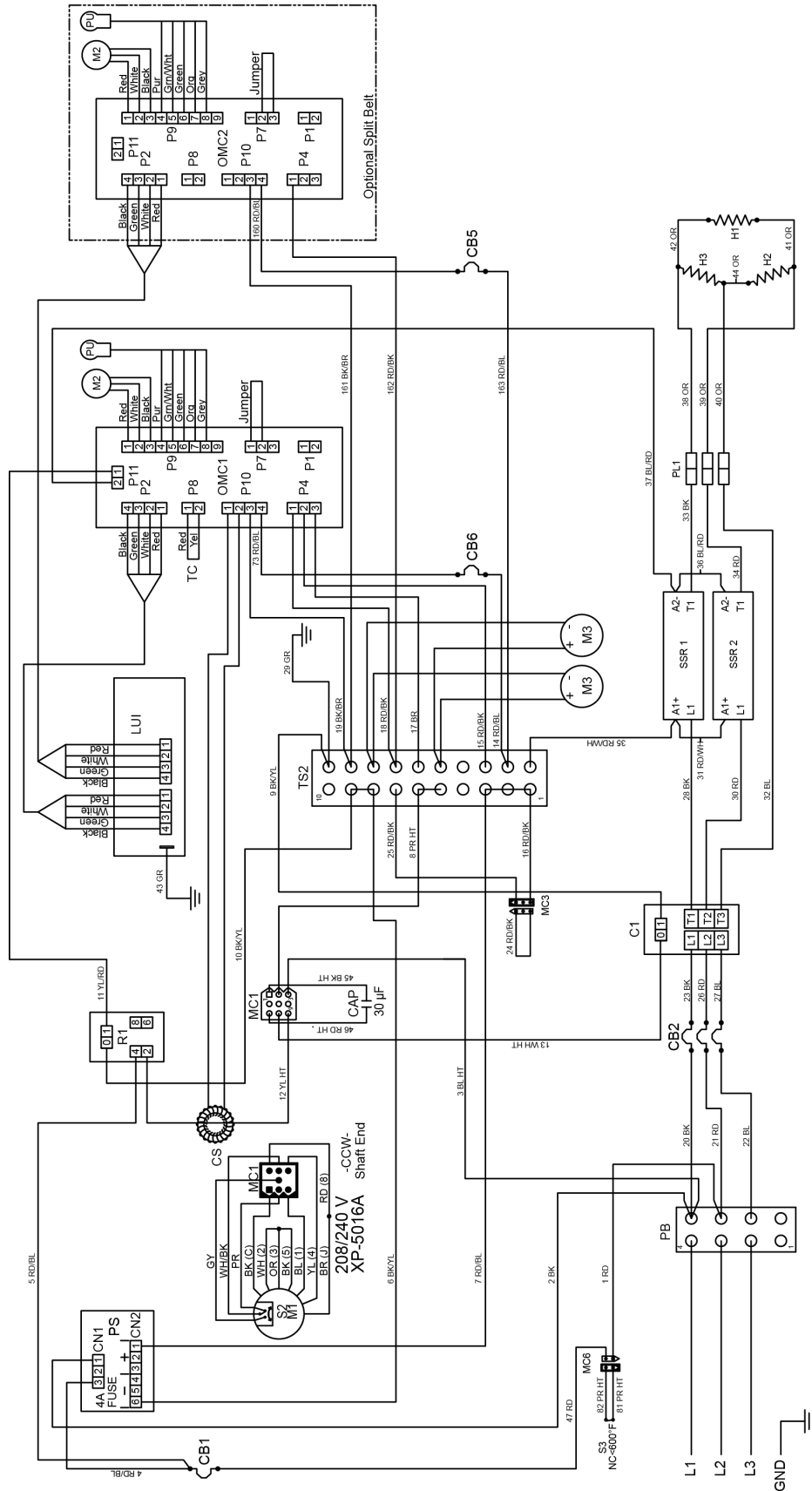

- C1 Contactor 50 Amp
- CAP Capacitor 30µF
- CB1 Circuit Breaker, 10 Amp, Main
- CB2 Circuit Breaker, 63 Amp, Heating Elements
- CB5 Circuit Breaker, 1/2 Amp, Conveyor Motor
- CB6 Circuit Breaker, 1/2 Amp, Conveyor Motor
- CS Current Sensor
- H1-H3 Heating Element, 208 or 240 VAC, 5300 W
- LUI Large User Interface
- RD-Red BK-Black BL-Blue BR-Brown GR-Green YL-Yellow PR-Purple HT-High Temp OR-Orange WH-White GY-Gray
- M1 Motor, Oven Fan
- M2 Motor, Conveyor
- M3 Motor, Cooling Fan
- OMC1 Oven Control, Main
- OMC2 Oven Control, Split Belt
- PB Power Block
- PL1 Push Lock, 1-3 Elements
- PS Power Supply
- PU Pick-Up
- R1 Oven Fan Motor Relay
- S2 Switch, Centrifugal
- S3 Switch, High Limit
- SSR1 Solid State Relay, 50 Amp
- SSR2 Solid State Relay, 50 Amp
- TC Thermocouple
- TS2 Terminal Strip

X3F-1832

208/240 VAC 3 PH 60 Hz  
XD-9130F-208/240-5300-3

Right Side  
08/15/2016



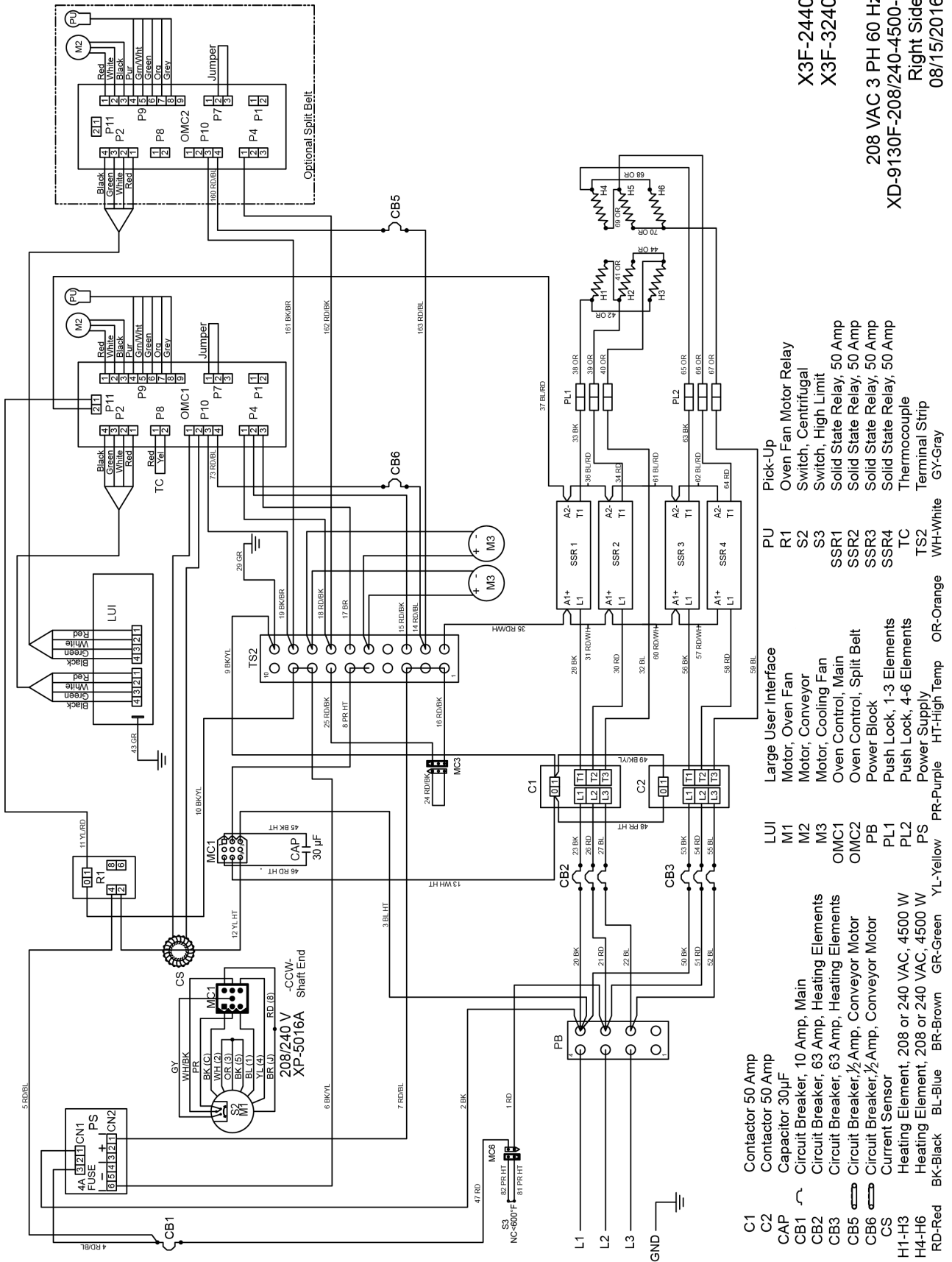

X3F-2440  
X3F-3240

208 VAC 3 PH 60 Hz  
XD-9130F-208/240-4500-6  
Right Side  
08/15/2016



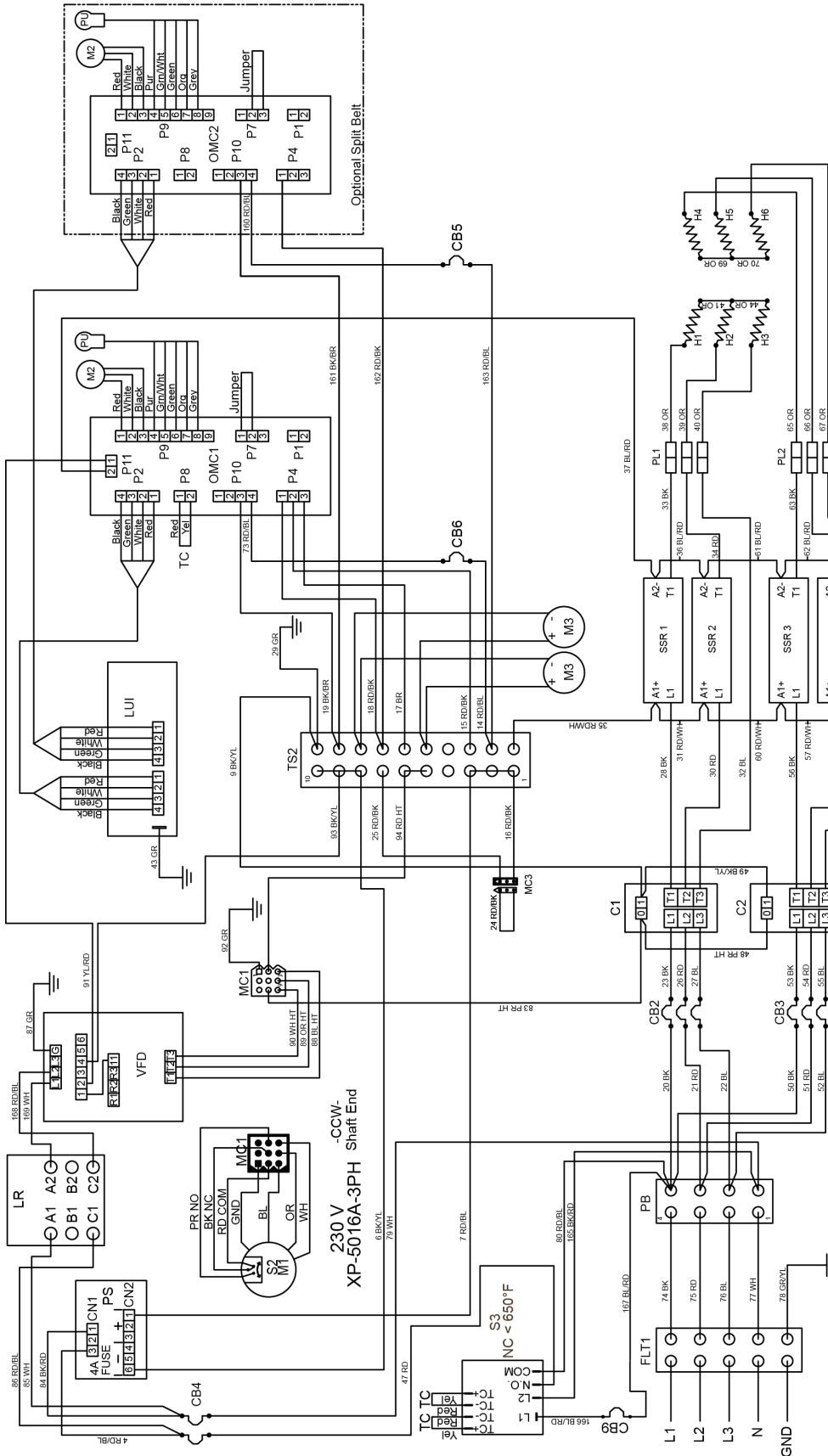

- C1 Contactor, 30 Amp
- C2 Contactor, 30 Amp
- CB2 Circuit Breaker, 63 Amp, Heating Elements
- CB3 Circuit Breaker, 63 Amp, Heating Elements
- CB4 Circuit Breaker, 10 Amp, Main
- CB5 Circuit Breaker, 1/2 Amp, Conveyor Motor
- CB6 Circuit Breaker, 1/2 Amp, Conveyor Motor
- CB9 Circuit Breaker, 1/2 Amp, High Limit
- FLT1 Filter, Control Voltage
- H1-H3 Heating Element, 240 VAC, 5300 W
- H4-H6 Heating Element, 240 VAC, 5300 W
- LUI Large User Interface
- RD-Red BK-Black BL-Blue BR-Brown GR-Green
- YL-Yellow PR-Purple HT-High Temp OR-Orange WH-White GY-Gray
- Line Reactor, 5% Impedance
- Motor, Oven Fan
- Motor, Conveyor
- Motor, Cooling Fan
- Oven Control, Main
- Oven Control, Split Belt
- Power Block
- Push Lock, 1-3 Elements
- Push Lock, 4-6 Elements
- Power Supply
- VFD Variable Frequency Drive
- Thermocouple
- Solid State Relay, 30 Amp
- Solid State Relay, 30 Amp
- Solid State Relay, 30 Amp
- Switch, Centrifugal
- Switch, High Limit
- Pick-Up
- TS2 Terminal Strip
- TC Thermocouple
- TS2 Terminal Strip
- VFD Variable Frequency Drive
- WH-White GY-Gray

X3F-3255  
X3F-3855

380 VAC 3 PH 50 Hz  
XD-9130F-380-5300-6  
Right Side  
08/15/2016



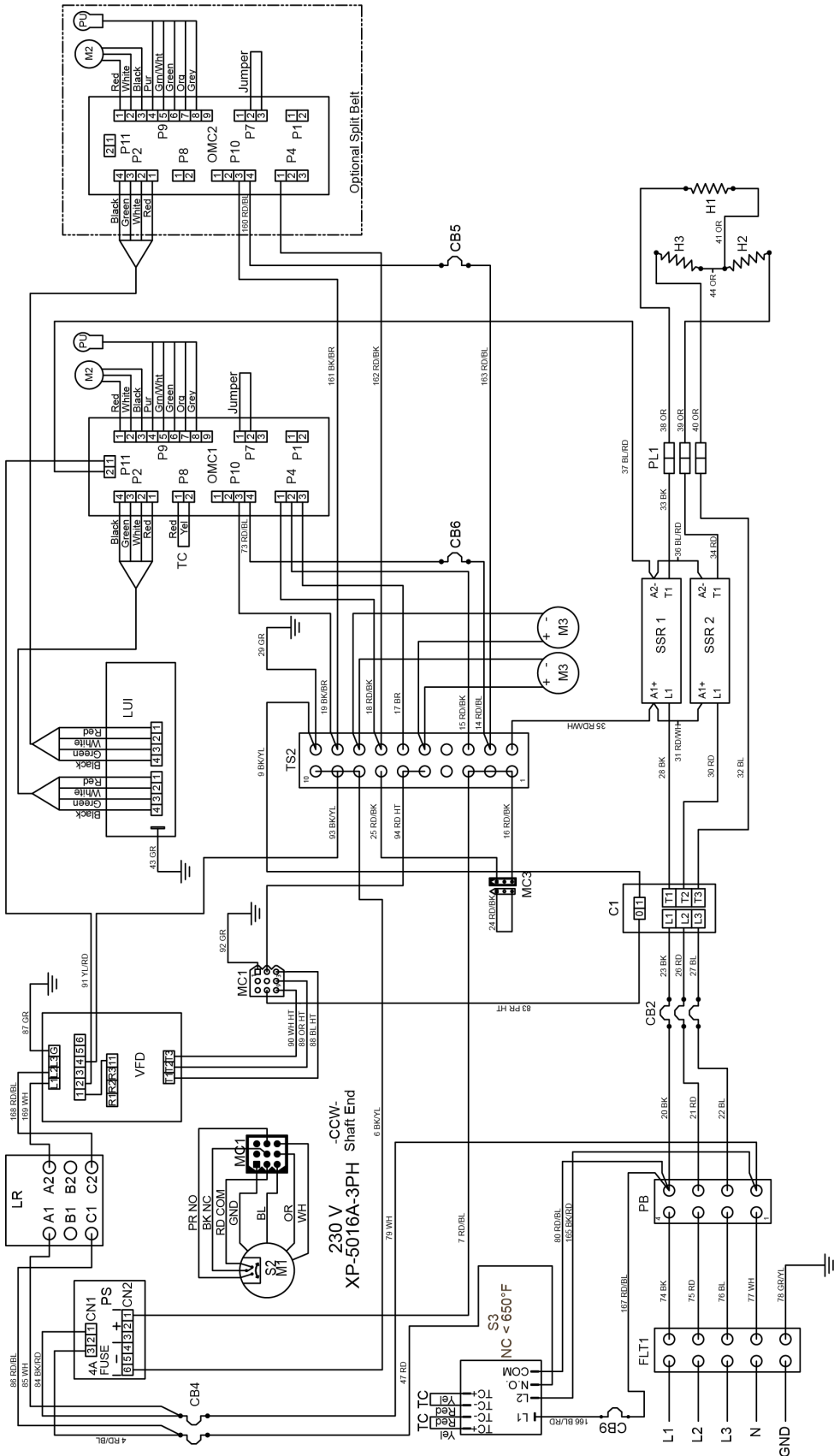

- C1 Contactor, 30 Amp
- CB2 Circuit Breaker, 63 Amp, Heating Elements
- CB4 Circuit Breaker, 10 Amp, Main
- CB5 Circuit Breaker, ½ Amp, Conveyor Motor
- CB6 Circuit Breaker, ½ Amp, Conveyor Motor
- CB9 Circuit Breaker, ½ Amp, High Limit
- CS Current Sensor
- FLT1 Filter, Control Voltage
- H1-H3 Heating Element, 240 VAC, 5300 W
- LUI Large User Interface
- LD-Red BK-Black BL-Blue BR-Brown GR-Green GRN-Green HT-High Temp HT-Orange OR-Orange OR-Orange PR-Purple PR-Purple RD-Red WH-White WH-White YL-Yellow YL-Yellow
- LR Line Reactor, 5% Impedance
- M1 Motor, Oven Fan
- M2 Motor, Conveyor
- M3 Motor, Cooling Fan
- OMC1 Oven Control, Main
- OMC2 Oven Control, Split Belt
- PB Power Block
- PL1 Push Lock, 1-3 Elements
- PS Power Supply
- PU Pick-Up Switch, Centrifical
- S2 Switch, High Limit
- S3 Switch, High Limit
- SSR1 Solid State Relay, 30 Amp
- SSR2 Solid State Relay, 30 Amp
- TC Thermocouple
- TS2 Terminal Strip
- VFD Variable Frequency Drive

X3F-1832

380 VAC 3 PH 50 Hz  
 XD-9130F-380-5300-3  
 Right Side  
 08/15/2016

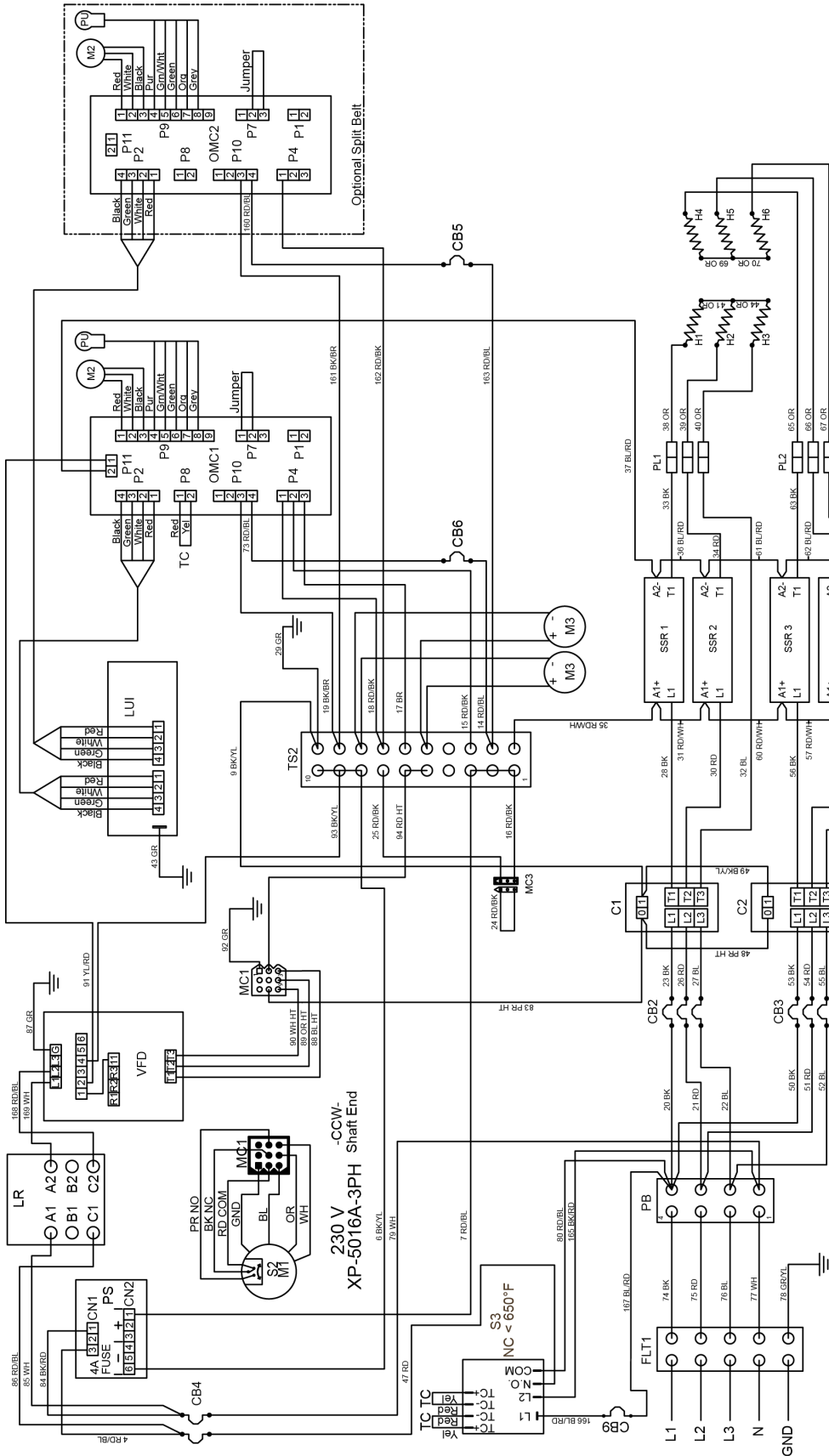

- C1 Contactor 30 Amp
- C2 Contactor 30 Amp
- CB2 Circuit Breaker, 63 Amp, Heating Elements
- CB3 Circuit Breaker, 63 Amp, Heating Elements
- CB4 Circuit Breaker, 10 Amp, Main
- CB5 Circuit Breaker, 1/2 Amp, Conveyor Motor
- CB6 Circuit Breaker, 1/2 Amp, Conveyor Motor
- CB9 Circuit Breaker, 1/2 Amp, High Limit
- FLT1 Filter, Control Voltage
- H1-H3 Heating Element, 240 VAC, 4500 W
- H4-H6 Heating Element, 240 VAC, 4500 W
- LUI Large User Interface
- RD-Red BK-Black BL-Blue BR-Brown GR-Green YL-Yellow PR-Purple HT-High Temp OR-Orange WH-White GY-Gray
- LR Line Reactor, 5% Impedance
- M1 Motor, Oven Fan
- M2 Motor, Conveyor
- M3 Motor, Cooling Fan
- OMC1 Oven Control, Main
- OMC2 Oven Control, Split Belt
- PB Power Block
- PL1 Push Lock, 1-3 Elements
- PL2 Push Lock, 4-6 Elements
- PS Power Supply
- PU Pick-Up Switch, Centrifugal
- S2 Switch, High Limit
- S3 Solid State Relay, 30 Amp
- SSR1 Solid State Relay, 30 Amp
- SSR2 Solid State Relay, 30 Amp
- SSR3 Solid State Relay, 30 Amp
- SSR4 Solid State Relay, 30 Amp
- TC Thermocouple
- TS2 Terminal Strip
- VFD Variable Frequency Drive

X3F-2440  
X3F-3240

380 VAC 3 PH 50 Hz  
XD-9130F-380-4500-6  
Right Side  
08/15/2016



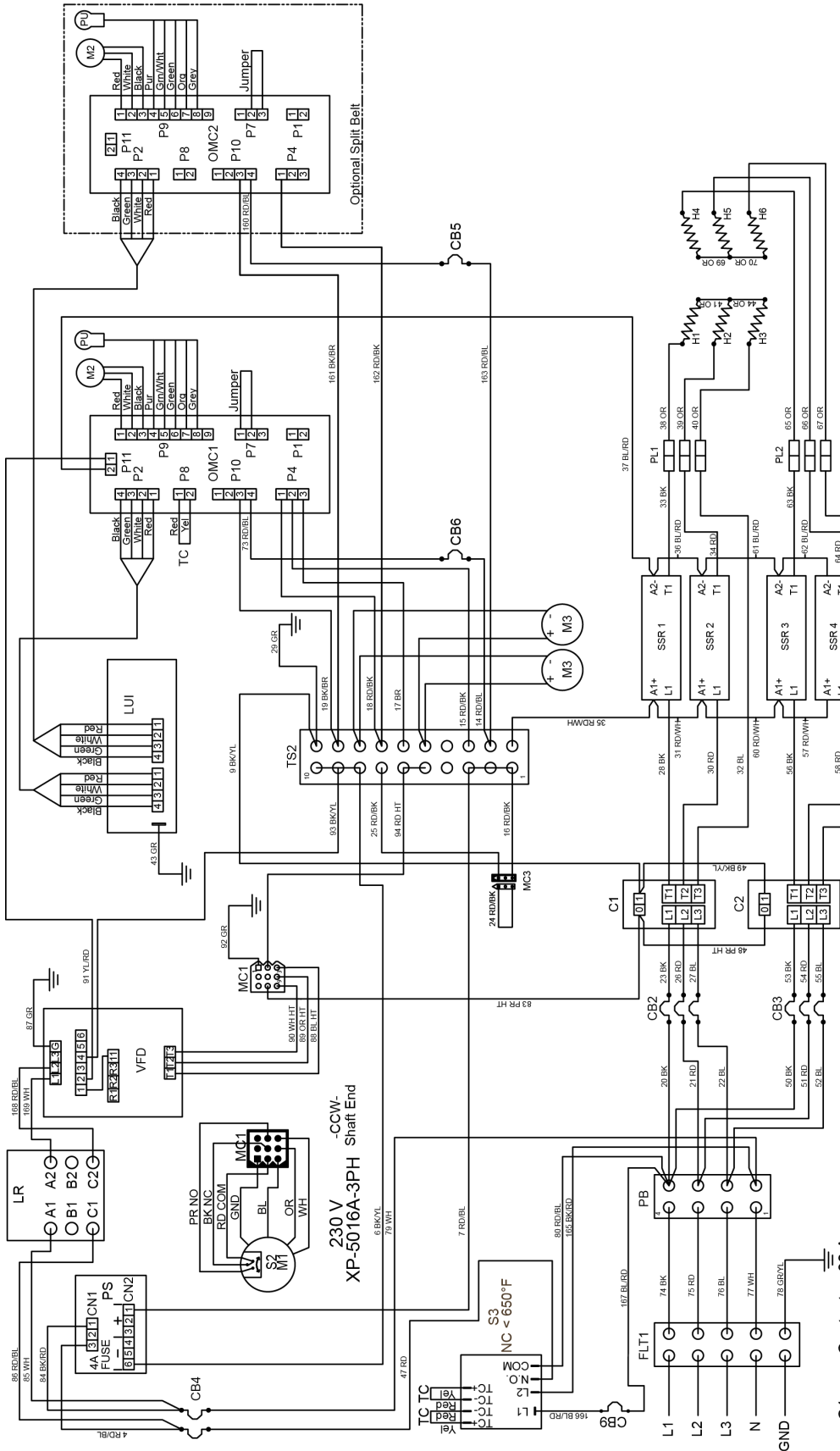

X3F-3255  
X3F-3855

380 VAC 3 PH 50 Hz  
XD-9130F-380-5300-6  
Right Side  
08/15/2016

- |                            |   |
|----------------------------|---|
| C1                         | Contactor, 30 Amp                         |
| C2                         | Contactor, 30 Amp                         |
| CB2                        | Circuit Breaker, 63 Amp, Heating Elements |
| CB3                        | Circuit Breaker, 63 Amp, Heating Elements |
| CB4                        | Circuit Breaker, 10 Amp, Main             |
| CB5                        | Circuit Breaker, 1/2 Amp, Conveyor Motor  |
| CB6                        | Circuit Breaker, 1/2 Amp, Conveyor Motor  |
| CB9                        | Circuit Breaker, 1/2 Amp, High Limit      |
| FLT1                       | Filter, Control Voltage                   |
| H1-H3                      | Heating Element, 240 VAC, 5300 W          |
| H4-H6                      | Heating Element, 240 VAC, 5300 W          |
| LUI                        | Large User Interface                      |
| RD-Red                     | BK-Black                                  |
| BL-Blue                    | BR-Brown                                  |
| GR-Green                   | YL-Yellow                                 |
| PR-Purple                  | HT-High Temp                              |
| OR-Orange                  | WH-White                                  |
| GY-Gray                    |   |
| Line Reactor, 5% Impedance |   |
| Motor, Oven Fan            |   |
| Motor, Conveyor            |   |
| Motor, Cooling Fan         |   |
| Oven Control, Main         |   |
| Oven Control, Split Belt   |   |
| Power Block                |   |
| Push Lock, 1-3 Elements    |   |
| Push Lock, 4-6 Elements    |   |
| Power Supply               |   |
| Variable Frequency Drive   |   |
| TS2                        | Terminal Strip                            |
| Thermocouple               |   |
| Solid State Relay, 30 Amp  |   |
| Solid State Relay, 30 Amp  |   |
| Solid State Relay, 30 Amp  |   |
| Solid State Relay, 30 Amp  |   |
| Switch, High Limit         |   |
| Switch, Centrifugal        |   |
| Pick-Up                    |   |
| PU                         | Motor, Oven Fan                           |
| S2                         | Motor, Conveyor                           |
| S3                         | Motor, Cooling Fan                        |
| SSR1                       | Oven Control, Main                        |
| SSR2                       | Oven Control, Split Belt                  |
| SSR3                       | Power Block                               |
| SSR4                       | Push Lock, 1-3 Elements                   |
| TS2                        | Push Lock, 4-6 Elements                   |
| VFD                        | Power Supply                              |
| WH-White                   | Variable Frequency Drive                  |



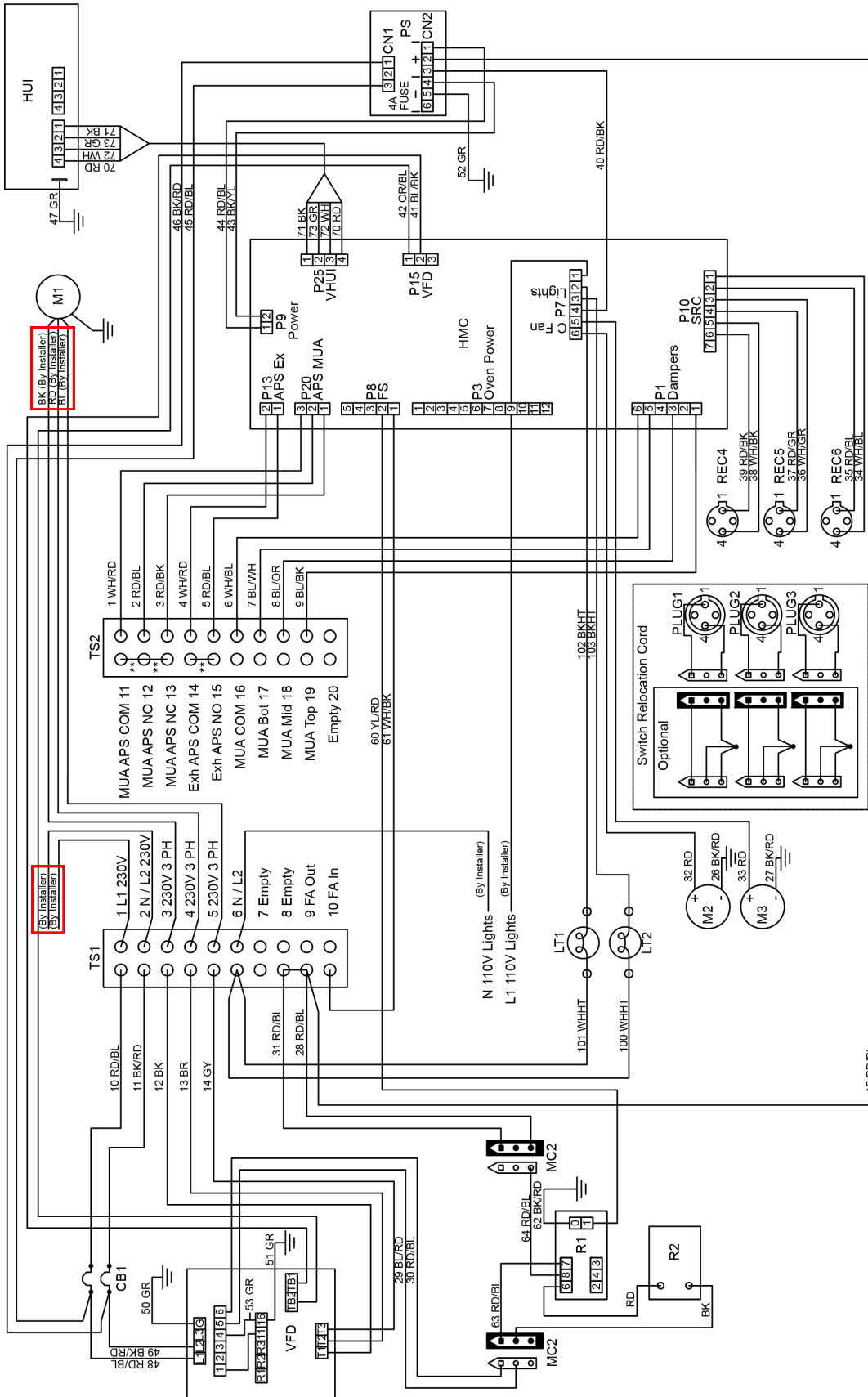

- CB1 Circuit Breaker, 10 Amp
- HMC Hood Machine Control
- HUI Hood User Interface
- LT1 Lamp, 60W Bulb
- LT2 Lamp, 60W Bulb
- M1 Motor, Exhaust Fan
- M2 Motor, Cooling Fan
- M3 Motor, Cooling Fan
- PS Power Supply
- R1 Fire Suppression Relay
- R2 Fire Suppression Time Delay Relay
- REC4 Receptacle, Switch, Top Oven
- REC5 Receptacle, Switch, Middle Oven
- REC6 Receptacle, Switch, Bottom Oven
- SRC Switch Relocation Cord
- TS1 Terminal Strip
- TS2 Terminal Strip
- VFD Variable Frequency Drive

RD-Red BK-Black BL-Blue BR-Brown GR-Green YL-Yellow PR-Purple HT-High Temp OR-Orange WH-White GY-Gray \*\* - Remove Jumpers for APS  
 HD-9130E-ELE-VFD-S 08/15/2016

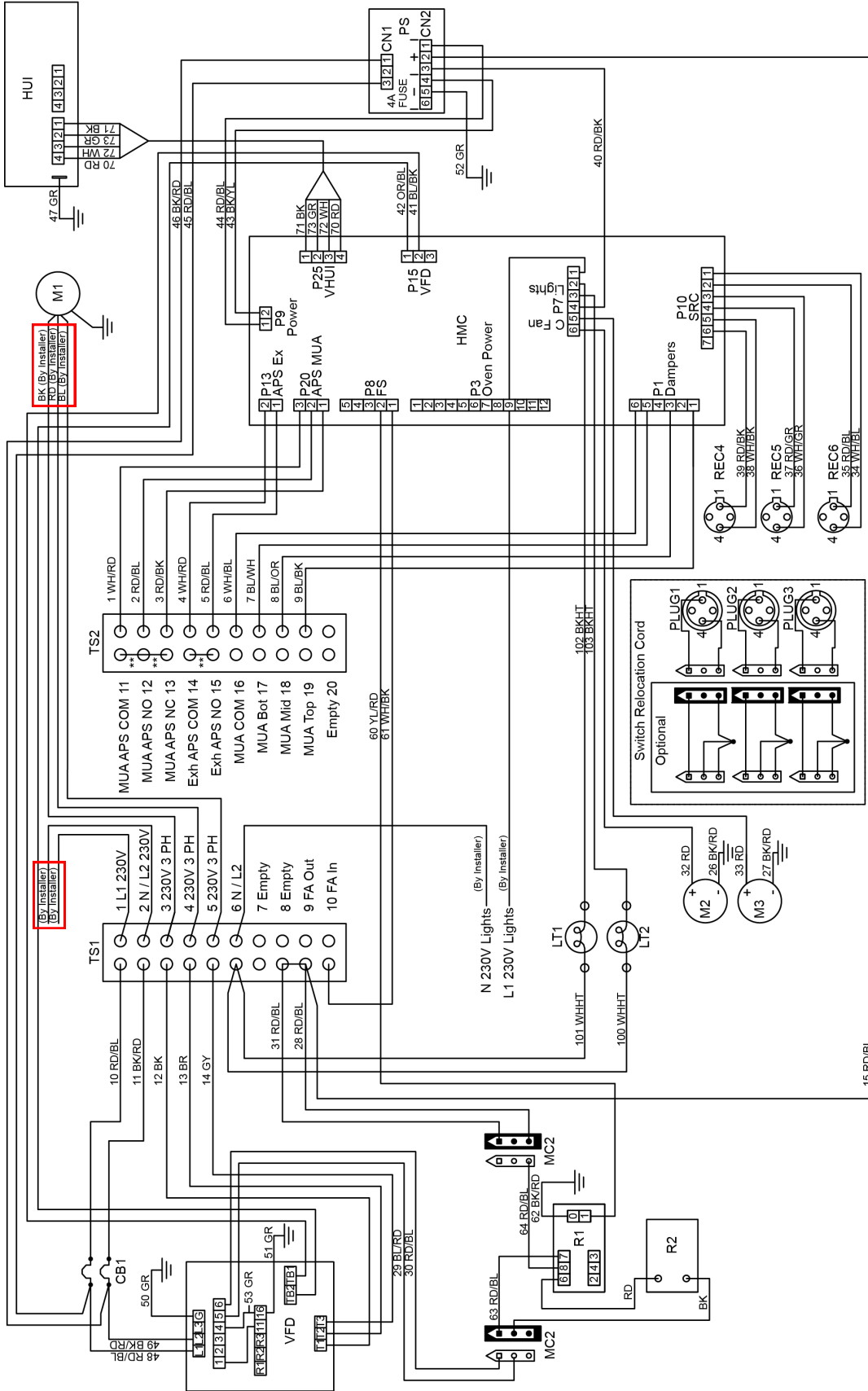

- CB1 Circuit Breaker, 10 Amp
- HMC Hood Machine Control
- HUI Hood User Interface
- LT1 Lamp, 60W Bulb
- LT2 Lamp, 60W Bulb
- M1 Motor, Exhaust Fan
- M2 Motor, Cooling Fan
- M3 Motor, Cooling Fan
- PS Power Supply
- R1 Fire Suppression Relay
- R2 Fire Suppression Time Delay Relay
- REC4 Receptacle, Switch, Top Oven
- REC5 Receptacle, Switch, Middle Oven
- REC6 Receptacle, Switch, Bottom Oven
- SRC Switch Relocation Cord
- TS1 Terminal Strip
- TS2 Terminal Strip
- VFD Variable Frequency Drive

RD-Red BK-Black BL-Blue BR-Brown GR-Green YL-Yellow PR-Purple HT-High Temp OR-Orange WH-White GY-Gray \*\* - Remove Jumpers for APS 08/15/2016

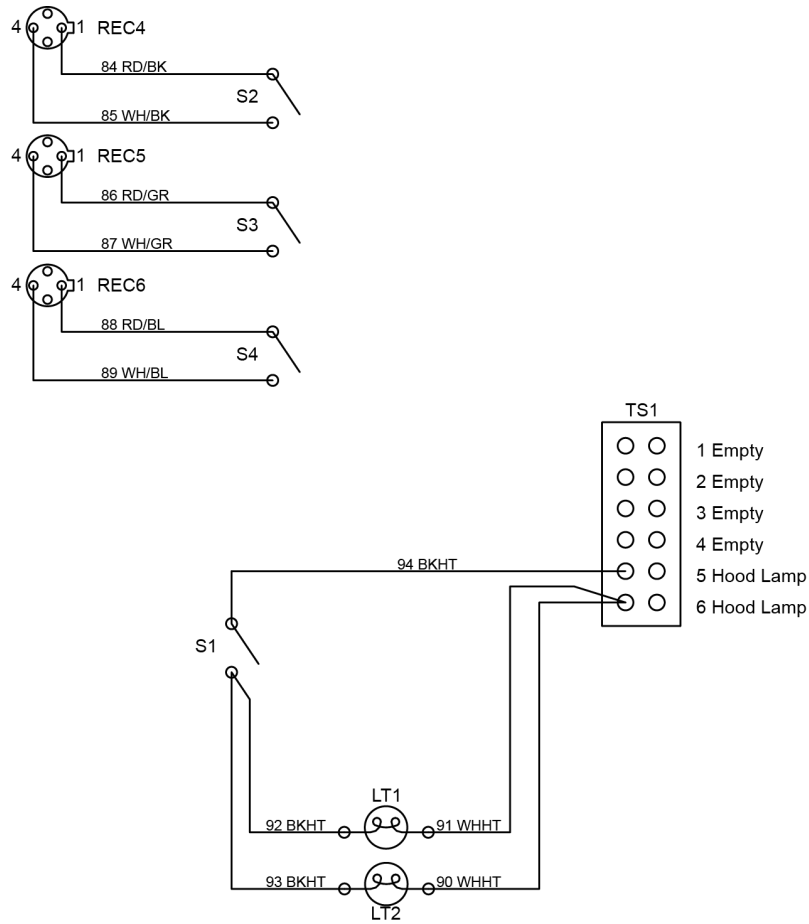

- LT1 Lamp, 60W Bulb
- LT2 Lamp, 60W Bulb
- REC4 Receptacle, Top Oven
- REC5 Receptacle, Middle Oven
- REC6 Receptacle, Bottom Oven
- S1 Switch, Light
- S2 Switch, Top Oven
- S3 Switch, Middle Oven
- S4 Switch, Bottom Oven
- TS1 Terminal Strip

RD-Red BK-Black BL-Blue GR-Green HT-High Temp WH-White HD-9130E-NV  
07/26/2016



XLT Ovens  
PO Box 9090  
Wichita, Kansas 67277

US: 888-443-2751 FAX: 316-943-2769 INTL: 316-943-2751 WEB: [www.xltovens.com](http://www.xltovens.com)